

HONDA

BATTERY CHARGER
CHARGEUR DE BATTERIE
AKKULADEGERÄT
CARGADOR DE BATERÍA
ACCULADER
CARICABATTERIA
バッテリー充電器

CV7285Z

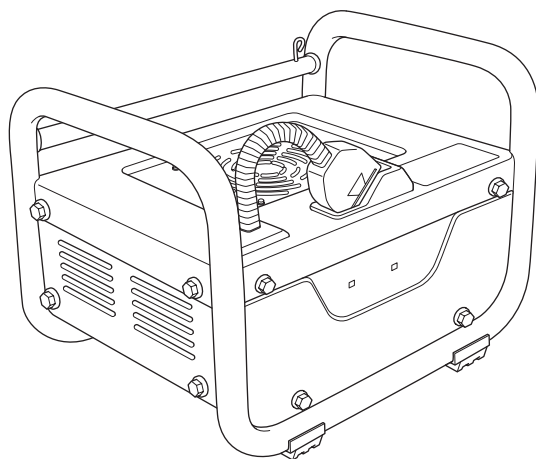

OWNER'S MANUAL ORIGINAL INSTRUCTION
MANUEL DE L'UTILISATEUR INSTRUCTIONS D'ORIGINE
BEDIENUNGSANLEITUNG ORIGINALANLEITUNG
MANUAL DEL PROPIETARIO INSTRUCCIÓN ORIGINAL
INSTRUCTIEHANDLEIDING OORSPRONKELIJKE INSTRUCTIE
MANUALE DELL'UTENTE ISTRUZIONI ORIGINALI
取扱説明書

©2021 Honda Motor Co., Ltd. -All Rights Reserved

CV7285Z
3R8A0C01
00X3R-8A0-C010

Printed in China

ENGLISH

FRANÇAIS

DEUTSCH

ESPAÑOL

NEDERLANDS

ITALIANO

日本語

SAFETY LABEL LOCATION / EMLACEMENT DE L'ETIQUETTE DE SECURITE / POSITION VON SICHERHEITSPAKETTEN / UBICACIÓN DE LAS ETIQUETAS DE SEGURIDAD / LOCATIE VEILIGHEIDSSTIKTER / POSIZIONE DELL'ETICHETTA DI SICUREZZA / 安全ラベル

Figure/Abbildung/Figura/Figuur 図 1

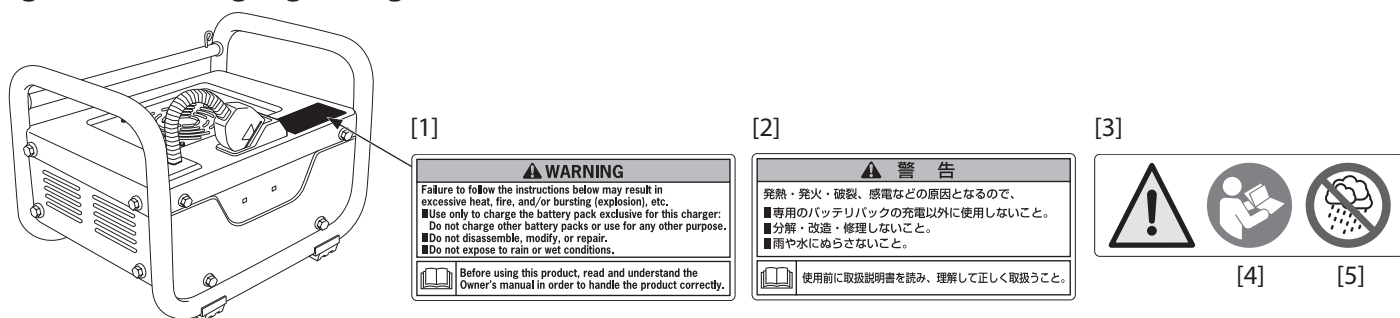

EN	[1] Models for North America [2] Models for Japan [3] Models for Europe and Other Countries [4] Read Owner's Manual before operation. [5] Do not expose to rain or wet conditions.	FR	[1] Modèles pour l'Amérique du Nord [2] Modèles pour le Japon [3] Modèles pour l'Europe et autres pays [4] Lisez le manuel de l'utilisateur avant utilisation. [5] Ne l'exposez pas à la pluie ou à l'humidité.
DE	[1] Modelle für Nordamerika [2] Modelle für Japan [3] Modelle für Europa und andere Länder [4] Vor Inbetriebnahme die Bedienungsanleitung lesen. [5] Nicht dem Regen oder Nässe aussetzen.	ES	[1] Modelos para Norteamérica [2] Modelos para Japón [3] Modelos para Europa y otros países [4] Lea el Manual del propietario antes de la operación. [5] No lo exponga a la lluvia ni a condiciones húmedas.
NL	[1] Modellen voor Noord-Amerika [2] Modellen voor Japan [3] Modellen voor Europa en andere landen [4] Lees het instructieboekje voor gebruik. [5] Niet blootstellen aan regen of natte omstandigheden.	IT	[1] Modelli per il Nord America [2] Modelli per il Giappone [3] Modelli per l'Europa e altri Paesi [4] Leggere il Manuale utente prima dell'uso. [5] Non esporre a condizioni di pioggia o umidità.
JP	[1] 北米向けモデル [2] 日本向けモデル [3] 欧州その他諸国向けモデル [4] ご使用の前に、取扱説明書をよくお読みください。 [5] 雨や水で濡らさないでください。		

**COMPONENT & CONTROL LOCATIONS / EMBLACEMENT DES COMPOSANTS ET COMMANDES /
 LAGE DER KOMPONENTEN UND BEDIENUNGSELEMENTE / UBICACIONES DE LOS COMPONENTES Y
 CONTROLES / LOCATIES VAN COMPONENTEN & SCHAKELAARS / POSIZIONI DEI COMPONENTI E DEI
 COMANDI / 各部の名称**

Figure/Abbildung/Figura/Figuur 図 2

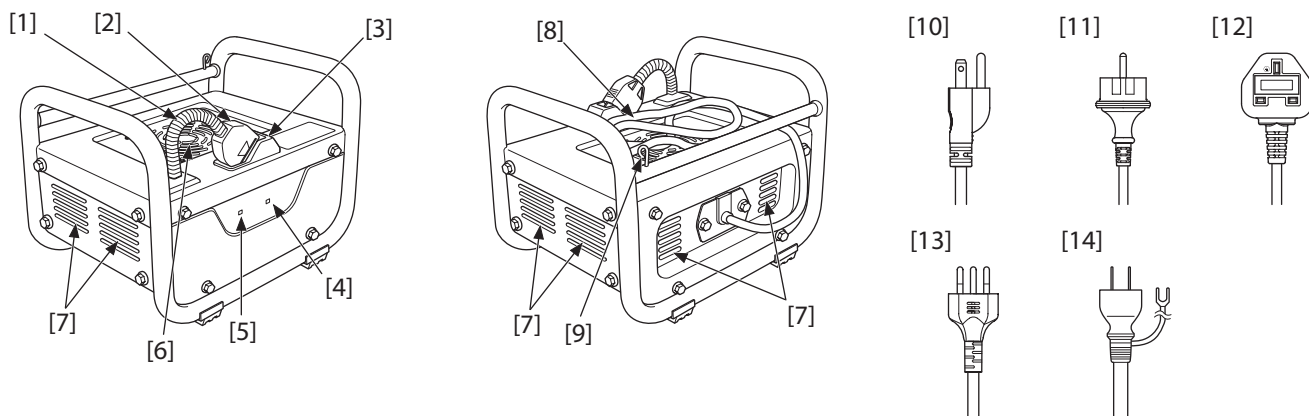

EN	[1] Charging Cable [2] Charging Connector [3] Charging Connector Holder [4] ERROR Indicator [5] POWER Indicator [6] Intake Port [7] Exhaust Port	[8] AC Cable [9] AC Plug Holder [10] AC Plug (for North America) [11] AC Plug (for Europe) [12] AC Plug (for United Kingdom) [13] AC Plug (for Switzerland) [14] AC Plug (for Japan)	FR	[1] Câble de charge [2] Connecteur de charge [3] Support de connecteur de charge [4] Témoin ERROR (ERREUR) [5] Témoin POWER (MISE SOUS TENSION) [6] Orifice d'admission [7] Orifice d'échappement	[8] Câble CA [9] Support de fiche CA [10] Fiche CA (pour l'Amérique du Nord) [11] Fiche CA (pour l'Europe) [12] Fiche CA (pour le Royaume-Uni) [13] Fiche CA (pour la Suisse) [14] Fiche CA (pour le Japon)
DE	[1] Ladekabel [2] Ladestecker [3] Ladesteckerhalterung [4] ERROR (FEHLER)-Anzeige [5] POWER (EIN)-Anzeige [6] Einlass [7] Auslass	[8] Netzkabel [9] Netzsteckerhalterung [10] Netzstecker (für Nordamerika) [11] Netzstecker (für Europa) [12] Netzstecker (für Großbritannien) [13] Netzstecker (für die Schweiz) [14] Netzstecker (für Japan)	ES	[1] Cable de carga [2] Conector de carga [3] Soporte del conector de carga [4] Indicador ERROR (ERROR) [5] Indicador POWER (ALIMENTACIÓN) [6] Puerto de admisión [7] Puerto de escape	[8] Cable de CA [9] Soporte del enchufe de CA [10] Enchufe de CA (para Norteamérica) [11] Enchufe de CA (para Europa) [12] Enchufe de CA (para el Reino Unido) [13] Enchufe de CA (para Suiza) [14] Enchufe de CA (para Japón)
NL	[1] Laadkabel [2] Laadconnector [3] Laadconnectorhouder [4] ERROR (FOUT)-indicatielampje [5] POWER (STROOM)-indicatielampje [6] Inlaatpoort [7] Uitlaatpoort	[8] Netsnoer [9] Stekkerhouder [10] Netstekker (voor Noord-Amerika) [11] Netstekker (voor Europa) [12] Netstekker (voor Groot-Brittannië) [13] Netstekker (voor Zwitserland) [14] Netstekker (voor Japan)	IT	[1] Cavo di carica [2] Connettore di carica [3] Supporto connettore di carica [4] Indicatore ERROR (ERRORE) [5] Indicatore POWER (ALIMENTAZIONE) [6] Porta di aspirazione [7] Porta di scarico	[8] Cavo CA [9] Supporto spina CA [10] Spina CA (per il Nord America) [11] Spina CA (per l'Europa) [12] Spina CA (per il Regno Unito) [13] Spina CA (per la Svizzera) [14] Spina CA (per il Giappone)
JP	[1] 充電ケーブル [2] 充電コネクタ [3] 充電コネクタホルダー [4] ERRORインジケータ [5] POWERインジケータ [6] 吸気口 [7] 排気口	[8] ACケーブル [9] ACプラグホルダー [10] ACプラグ (北米向け) [11] ACプラグ (ヨーロッパ向け) [12] ACプラグ (イギリス向け) [13] ACプラグ (スイス向け) [14] ACプラグ (日本向け)			

CHARGING PROCEDURE / PROCEDURE DE CHARGE / LADEVORGANG / PROCEDIMIENTO DE CARGA /
LAADPROCEDURE / PROCEDURA DI CARICA / 充電のしかた

Figure/Abbildung/Figura/Figuur 図 3

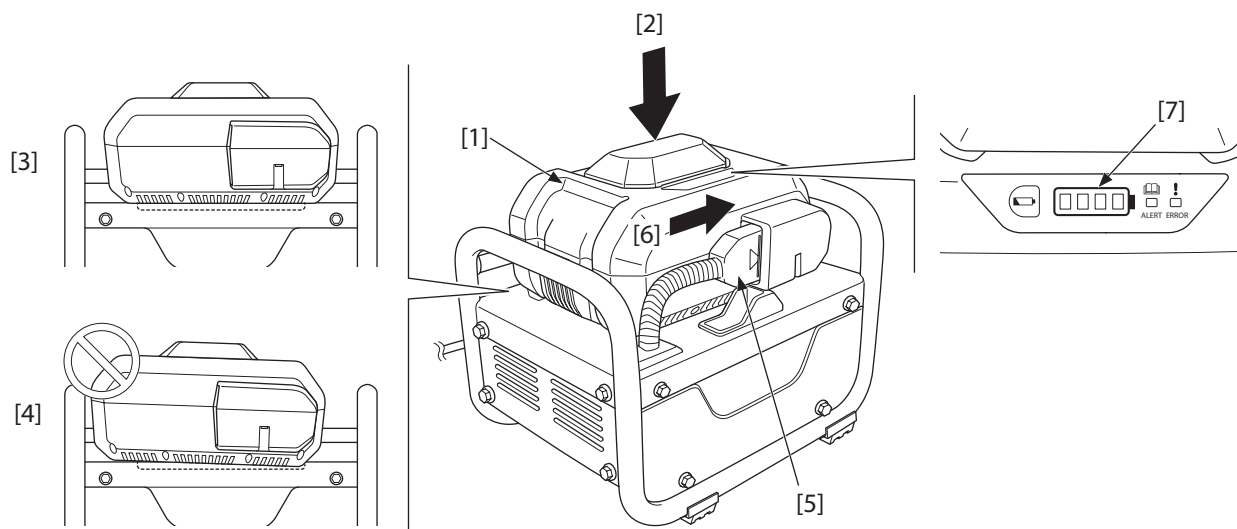

EN	<p>[1] Battery Pack [2] Place the Battery Pack in the recess in the center of the Battery Charger. [3] Correct (the Battery Pack fits in the recess) [4] Incorrect [5] Charging Connector [6] Connect the charging connector to the battery connector. [7] Charge Level Indicator</p>	FR	<p>[1] Bloc-batterie [2] Placez le bloc-batterie dans le renforcement au centre du chargeur de batterie. [3] Correct (le bloc-batterie s'insère dans le renforcement) [4] Incorrect [5] Connecteur de charge [6] Connectez le connecteur de charge au connecteur de batterie. [7] Témoin de niveau de charge</p>
DE	<p>[1] Akkupack [2] Setzen Sie den Akkupack in die Aussparung in der Mitte des Akkuladegeräts ein. [3] Richtig (der Akkupack passt in die Aussparung) [4] Falsch [5] Ladestecker [6] Verbinden Sie den Ladestecker mit dem Akkustecker. [7] Ladezustandsanzeige</p>	ES	<p>[1] Batería [2] Coloque la batería en el hueco del centro del cargador de batería. [3] Correcto (la batería encaja en el hueco) [4] Incorrecto [5] Conector de carga [6] Conecte el conector de carga al conector de la batería. [7] Indicador del nivel de carga</p>
NL	<p>[1] Accu [2] Plaats de accu in de uitsparing in het midden van de acculader. [3] Juist (de accu past in de uitsparing) [4] Onjuist [5] Laadconnector [6] Sluit de laadconnector aan op de accu-aansluiting. [7] Laadniveau-indicator</p>	IT	<p>[1] Gruppo batteria [2] Posizionare il gruppo batteria nella cavità al centro del caricabatteria. [3] Corretto (il gruppo batteria si inserisce nella cavità) [4] Errato [5] Connettore di carica [6] Collegare il connettore di carica al connettore batteria. [7] Indicatore del livello di carica</p>
JP	<p>[1] バッテリーパック [2] バッテリーパックをバッテリー充電器の中央の凹部に置きます。 [3] OK (バッテリーパックが凹部に収まっている) [4] NG [5] 充電コネクタ [6] 充電コネクタをバッテリーコネクタに接続します。 [7] 充電レベルインジケータ</p>		

**IDENTIFICATION OF BATTERY CHARGER / IDENTIFICATION DU CHARGEUR DE BATTERIE /
KENNZEICHNUNG DES AKKULADEGRÄTS / IDENTIFICACIÓN DEL CARGADOR DE BATERÍA /
IDENTIFICATIE VAN DE ACCULADER / IDENTIFICAZIONE DEL CARICABATTERIA /
バッテリー充電器の識別**

Figure/Abbildung/Figura/Figuur 図 4

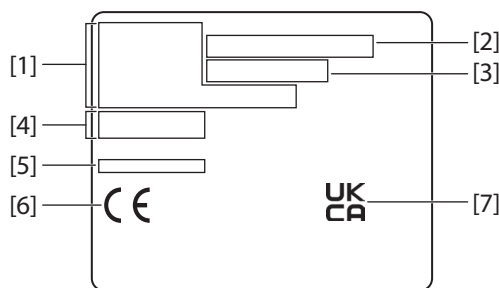

EN	[1] Name and address of the manufacturer. [2] Name and address of the importer in EU. [3] Name and address of the importer in UK. [4] Model - type [5] Serial Number [6] CE marking (for EU countries) [7] UKCA marking (for UK)	FR	[1] Nom et adresse du fabricant. [2] Nom et adresse de l'importateur dans l'UE. [3] Nom et adresse de l'importateur au Royaume-Uni. [4] Modèle - type [5] Numéro de série [6] Marquage CE (pour les pays de l'UE) [7] Marquage UKCA (pour le Royaume-Uni)
DE	[1] Name und Adresse des Herstellers. [2] Name und Adresse des Importeurs in der EU. [3] Name und Adresse des Importeurs in GB. [4] Modelltyp [5] Seriennummer [6] CE-Kennzeichnung (für EU-Länder) [7] UKCA-Kennzeichnung (für GB)	ES	[1] Nombre y dirección del fabricante. [2] Nombre y dirección del importador en la UE. [3] Nombre y dirección del importador en el Reino Unido. [4] Modelo - tipo [5] Número de serie [6] Marcado CE (para países de la UE) [7] Marcado UKCA (para el Reino Unido)
NL	[1] Naam en adres van de fabrikant. [2] Naam en adres van de importeur in de EU. [3] Naam en adres van de importeur in het VK. [4] Model - type [5] Serienummer [6] CE-markering (voor EU-landen) [7] UKCA-markering (voor VK)	IT	[1] Nome e indirizzo del produttore. [2] Nome e indirizzo dell'importatore nell'UE. [3] Nome e indirizzo dell'importatore nel Regno Unito. [4] Modello - tipo [5] Numero di serie [6] Marchio CE (per i Paesi UE) [7] Marchio UKCA (per il Regno Unito)
JP	[1] 製造者名および住所 [2] EUで輸入業者の名前および住所 [3] イギリスでの輸入業者の名前および住所 [4] モデルタイプ [5] シリアルナンバー [6] CEマーク (EU諸国向け) [7] UKCAマーク (イギリス向け)		

MEMO / MEMO / NOTIZ / MEMO / MEMO / PROMEMORIA / メモ

INTRODUCTION

Thank you for purchasing a Honda Battery Charger.

This manual contains information on how to use it; please carefully read the manual before using the Battery Charger.

If a problem should arise, or if you have any questions about your product, consult your servicing dealer.

The product pictured in this owner's manual may not match your actual product.

This manual should be considered a permanent part of the Battery Charger and should remain with the Battery Charger if resold.

We suggest you read the warranty policy to fully understand its coverage and your responsibilities of ownership. The warranty policy is written on the owner's manual for Honda DC Power Unit.

CONTENTS

INTRODUCTION.....	1
SAFETY MESSAGES	1
BATTERY CHARGER SAFETY	1
IMPORTANT SAFETY INFORMATION.....	1
SAFETY LABEL LOCATION.....	2
COMPONENT & CONTROL LOCATIONS.....	2
BEFORE YOU START.....	2
WHERE TO CHARGE	2
ABOUT THE POWER SOURCE.....	3
CHARGING TIME.....	3
PRECAUTIONS WHEN CHARGING.....	3
CHARGING PROCEDURE	3
TRANSPORTING.....	3
CLEANING	3
STORAGE.....	3
TROUBLESHOOTING.....	4
SPECIFICATIONS.....	4
DISPOSAL	4
REFERENCE INFORMATION	4

SAFETY MESSAGES

Your safety and the safety of others are very important. We have provided important safety messages in this manual. Please read these messages carefully.

A safety message alerts you to potential hazards that could hurt you or others. Each safety message is preceded by a safety alert symbol  and one of three signal words, DANGER, WARNING, or CAUTION.

These signal words mean:

 **DANGER**

You WILL be KILLED or SERIOUSLY HURT if you don't follow instructions.

 **WARNING**

You CAN be KILLED or SERIOUSLY HURT if you don't follow instructions.

 **CAUTION**

You CAN be HURT if you don't follow instructions.

You will also see other important messages that are preceded by the word NOTICE.

This word means:

NOTICE

Information to help you avoid damage to your battery charger, other property, or the environment.

BATTERY CHARGER SAFETY

IMPORTANT SAFETY INFORMATION

1. SAVE THESE INSTRUCTIONS

– This manual contains important safety and operating instructions for Battery Charger Models CV7285Z.

- Before using the Battery Charger, read all instructions and cautionary markings on Battery Charger, Battery Pack, and product using Battery Pack.
- CAUTION** – To reduce risk of injury, charge only DP72104Z type rechargeable batteries. Other types of batteries may burst causing personal injury and damage.
- This Battery Charger is not intended for use by children or persons with physical, sensory or mental limitations or a lack of experience or knowledge. Do not allow children to play with this Battery Charger.
- Charge only lithium-ion Honda Battery Packs that have a capacity of 10 Ah with 80 battery cells. The battery voltage must match the battery charging voltage of the Battery Charger. Do not charge non-rechargeable Battery Packs. Otherwise there is danger of fire and explosion.
- Continued use of the Battery Charger under unusual conditions could result in fire or electric shock, which may kill or seriously hurt you.
 - Smoke, strange smells, or extreme heat
 - Water or metal object have got into the Battery Charger
 If you notice such an abnormality, disconnect the AC plug. Then contact your servicing dealer.

7. Modifying, disassembling or repairing the Battery Charger could result in fire or electric shock, which can cause death or serious injury.
Do not modify the Battery Charger. Also, do not disassemble or repair it by yourself.
Disassembly and repairs require specialized knowledge, contact your servicing dealer.
8. Before using the Battery Charger, people who are using an electronic medical device must confirm how their device might be affected. The electromagnetic radiation produced during charging may affect the operation of electronic medical devices, which may kill or seriously hurt you.
Before charging a Battery Pack, people using electronic medical devices, such as implanted cardiac pacemakers or implanted cardioverter defibrillators, should check with their physician or the manufacturer of the electronic medical device about the effects of charging.
9. If the Battery Pack leaks fluid or smells strangely, stop using it and contact your servicing dealer.
Battery Pack contains combustible organic solvents as an electrolyte solution. Mistakenly handling them may result in burns or serious injuries.
For details on how to handle the battery pack, refer to the manual for the Battery Pack.

SAVE THESE INSTRUCTIONS.

Prohibitions When Using the Battery Charger

Do not use the Battery Charger in the following situations.

- Locations where the Battery Charger becomes unstable
- Locations where there is flammable gas or combustible materials
- Locations that are very cold or very hot, such as in direct sunlight or near a heater
- Locations exposed to water or excessive humidity
- Locations where children or pets might play with it

Follow the rules below.

- Do not charge Battery Packs if there is the risk of a lightning storm.
- Do not charge if the electric outlet is loose.
- Do not charge if the Battery Charger, AC cable, or the electric outlet is damaged or deformed.
If the AC cable is damaged, contact your servicing dealer for replacement.
- Do not charge while the Battery Charger, AC cable, or electric outlet is dusty, dirty, or rusty.
- Do not plug too many power cords into one electric outlet.

- Do not charge while the AC cable is wound up.
- Do not stand on or place heavy objects on the Battery Charger or AC cable.
- Do not pull or repeatedly bend the AC cable or charging cable with an excessive force.
- Do not touch the Battery Charger or AC cable if your hands are wet.
- Do not splash or submerge the Battery Charger or AC cable in water.
 - If the Battery Charger or AC cable is submerged in water while you are charging, do not touch the Battery Charger or AC cable. Contact your servicing dealer.
- Do not leave the AC plug plugged into the electric outlet after you finish charging.
- Do not pull on the cable when you pull out the AC plug.
- Do not subject the Battery Charger to excessive physical shock, such as by dropping or hitting it.
- Do not use the Battery Charger to charge anything except Honda Battery Packs.
Use only authentic Battery Packs.
Charging a non-authentic Battery Pack could damage it and the charger because of poor protection functions, etc.
- Do not touch the Battery Pack terminals with metal.
Mishandling them could result in electric shock or fire, which may kill or seriously hurt you.
Follow the procedures and instructions provided in this manual.

SAFETY LABEL LOCATION

See figure 1 on page II.

Safety labels are affixed to the Battery Charger for your instruction so that it is used safely. Carefully read these safety labels and the safety precautions in this manual.

COMPONENT & CONTROL LOCATIONS

See figure 2 on page III.

BEFORE YOU START

WHERE TO CHARGE

- Level location indoors where the Battery Charger is stable
- Dry and well-ventilated location
- Optimal charging at room temperature. See "SPECIFICATIONS" for the charging temperature range.
 - Battery Packs cannot be charged at temperatures of 5 °C (41 °F) or colder.

ABOUT THE POWER SOURCE

Model	Power Source
For North America	AC 120V
For Europe and Switzerland	AC 230V
For United Kingdom	AC 240V
For Japan	AC 100V

CHARGING TIME

Charging time from zero to full charge: about 1.5 hours

- Charging may take longer when a Battery Pack is charged immediately after being used in a specified device. This is because the Battery Pack needs to be cooled before it can charge.
- Charging time for a low-temperature Battery Pack is shorter because its capacity to charge is smaller. When this happens, the time the Battery Pack can be used is also shorter.

PRECAUTIONS WHEN CHARGING

- When charging, keep the Battery Charger at least 50 mm away from a wall.
- When you plug the AC plug into the electric outlet, be sure to plug it all the way in.
- The Battery Charger and AC cable become warm during charging, but this is not abnormal.
- Charging stops during a power outage.

CHARGING PROCEDURE

Check Before Charging

- No foreign material is in the intake/exhaust port of the Battery Charger and the Battery Pack.
- Charging cable, AC cable and Battery Pack to be charged are not damaged.
- There is no dirt or foreign matter in the charging connector or the battery connector.

Procedure to Start Charging

See figure 3 on page IV.

1. Place the Battery Charger in a level and stable location.
2. Plug the AC plug into an electric outlet.
The Battery Charger's POWER indicator lights.
3. Place the Battery Pack in the recess in the center of the Battery Charger.
If the Battery Pack is not positioned correctly, the Battery Pack cannot be cooled while it charges, so charging may be stopped by the high-temperature protection function.
4. Connect the charging connector to the battery connector.
All the indicators on the Battery Charger and the Battery Pack light for about one second.
After that, just the Battery Charger's POWER indicator lights, and charging starts automatically.
The charge level indicator on the Battery Pack lights or flashes according to the state of the charge.

Indicator Display	Charge Level	
	Fully charged.	
	High ↑ Low	Charging.
	Charging has stopped.	

■: On, ✖: Flashing, □: Off

Procedure After Charging

When the Battery Pack is fully charged, charging stops automatically and the charge level indicator on the Battery Pack turns off.

1. Remove the charging connector from the battery connector.
When removing the charging connector, grab the charging connector and pull it out. Do not pull by the charging cable.
2. Unplug the AC plug from the electric outlet.
3. Put the charging connector and AC plug back in their holders.

Procedure to Stop Charging

You can also stop charging and remove the Battery Pack before it is fully charged.

1. Remove the charging connector from the battery connector.
When removing the charging connector, grab the charging connector and pull it out. Do not pull by the charging cable.
2. Unplug the AC plug from the electric outlet.
3. Put the charging connector and AC plug back in their holders.

TRANSPORTING

Before transporting the Battery Charger, remove the Battery Pack from the Battery Charger.

CLEANING

- Before cleaning, always unplug the AC plug from the electric outlet.
- Use a soft dry cloth.

STORAGE

Before storing the Battery Charger, remove the Battery Pack from the Battery Charger, and unplug the AC plug from the electric outlet.

TROUBLESHOOTING

Check the following points when there is a malfunction. If a problem is not resolved or the symptoms do not improve, consult an authorized Honda servicing dealer.

Charging does not start

Cause	Solution
The AC plug is not connected to an electric outlet.	Connect the AC plug to an electric outlet correctly.
The charging connector is not connected to the battery connector.	Connect the charging connector to the battery connector correctly.

Charging stops midway

Cause	Solution
The Battery Pack is not being cooled correctly, so charging is stopped by the high-temperature protection function.	Position the Battery Pack so there are no gaps between the intake port of the Battery Charger and the exhaust port of the Battery Pack.

ERROR indicator is lit

Cause	Solution
Protection function is engaged.	Consult an authorized Honda dealer.

SPECIFICATIONS

Model	CV7285Z				
Type	AM	EM	SWM	BM	JM
Description code	UAAC				
Length	272 mm (10.7 in)				
Width	352 mm (13.9 in)				
Height	270 mm (10.6 in)				
Mass	11.2 kg (24.7 lbs)				
Input voltage	AC 100 V to 240 V				
Input frequency	50/60 Hz				
Output voltage	DC 82.8 V				
Output current	8.5 A				
Batteries that can be charged	DP72104Z				
Charging temperature range	5 to 30 °C (41 to 86 °F)				

DISPOSAL

To protect the environment, do not dispose of this product using standard waste collection. Observe the local laws and regulations or consult your authorized Honda dealer for disposal.



Do not dispose of electric equipment together with household waste material. If electrical appliances are disposed of in landfills or dumps, substances can leak and react and enter into the foodchain, damaging your health and well-being. For further information on the disposal of this product, please contact your dealer or your nearest domestic waste collection service.

REFERENCE INFORMATION

For USA:

FCC Compliance Statement

This device complies with part 15 of the FCC Rules. Operation is subject to the following two conditions: (1) This device may not cause harmful interference, and (2) this device must accept any interference received, including interference that may cause undesired operation.

FCC CAUTION

Changes or modifications not expressly approved by the party responsible for compliance could void the user's authority to operate the equipment.

American Honda Motor Co., Inc.
Power Equipment Division
Customer Relations
4900 Marconi Dr.
Alpharetta, GA 30005-8847
(770) 497-6400

Note: This equipment has been tested and found to comply with the limits for a Class B digital device, pursuant to part 15 of the FCC Rules. These limits are designed to provide reasonable protection against harmful interference in a residential installation. This equipment generates, uses and can radiate radio frequency energy and, if not installed and used in accordance with the instructions, may cause harmful interference to radio communications. However, there is no guarantee that interference will not occur in a particular installation. If this equipment does cause harmful interference to radio or television reception, which can be determined by turning the equipment off and on, the user is encouraged to try to correct the interference by one or more of the following measures:

- Reorient or relocate the receiving antenna.
- Increase the separation between the equipment and receiver.
- Connect the equipment into an outlet on a circuit different from that to which the receiver is connected.
- Consult the dealer or an experienced radio/TV technician for help.

INTRODUCTION

Nous vous remercions d'avoir porté votre choix sur un chargeur de batterie Honda.

Ce manuel contient des informations sur son utilisation; veuillez lire attentivement le manuel avant d'utiliser le chargeur de batterie.

En cas de problème ou pour toute question concernant votre produit, veuillez vous adresser à votre concessionnaire réparateur.

Le produit représenté dans ce mode d'emploi peut ne pas correspondre à votre produit réel.

Ce manuel doit être considéré comme une partie intégrante du Chargeur de batterie et l'accompagner en cas de revente.

Nous vous suggérons de lire la politique de garantie pour bien comprendre sa couverture et vos responsabilités de propriété. La politique de garantie est rédigée dans le manuel de l'utilisateur de l'unité d'alimentation CC Honda.

SOMMAIRE

INTRODUCTION.....	1
MESSAGES DE SECURITE.....	1
SECURITE DU CHARGEUR DE BATTERIE.....	1
CONSIGNES DE SECURITE IMPORTANTES.....	1
EMPLACEMENT DE L'ETIQUETTE DE SECURITE.....	2
EMPLACEMENT DES COMPOSANTS ET COMMANDES.....	2
AVANT DE COMMENCER.....	2
ENDROIT DE CHARGEMENT.....	2
A PROPOS DE LA SOURCE D'ALIMENTATION.....	3
TEMPS DE CHARGE.....	3
PRECAUTIONS A PRENDRE LORS DE LA CHARGE.....	3
PROCEDURE DE CHARGE.....	3
TRANSPORT.....	3
NETTOYAGE.....	3
STOCKAGE.....	3
DEPANNAGE.....	4
CARACTERISTIQUES.....	4
MISE AU REBUT.....	4
INFORMATIONS DE REFERENCE.....	4

MESSAGES DE SECURITE

Votre sécurité et celle des autres sont très importantes. Des messages de sécurité importants sont présents dans ce manuel. Veuillez les lire attentivement.

Les messages de sécurité vous avertissent de risques potentiels de blessures pour vous et les autres. Chaque message de sécurité est précédé d'un symbole de mise en garde  et de l'une des trois mentions, DANGER, AVERTISSEMENT ou ATTENTION.

Ces mots-indicateurs signifient :

DANGER

Vous SEREZ MORTELLEMENT ou GRIEUREMENT BLESSE si vous ne suivez pas ces instructions.

AVERTISSEMENT

Vous POUVEZ être MORTELLEMENT ou GRIEUREMENT BLESSE si vous ne suivez pas ces instructions.

ATTENTION

Vous POUVEZ être BLESSE si vous ne suivez pas ces instructions.

D'autres messages importants sont précédés du mot REMARQUE. Cette mention signifie :

REMARQUE

Informations utiles pour éviter d'endommager votre chargeur de batterie, d'autres biens ou l'environnement.

SECURITE DU CHARGEUR DE BATTERIE

CONSIGNES DE SECURITE IMPORTANTES

1. CONSERVEZ CES INSTRUCTIONS

– Ce manuel contient d'importantes instructions de sécurité et d'utilisation pour les modèles de chargeur de batterie CV7285Z.

2. Avant d'utiliser le chargeur de batterie, lisez toutes les instructions et les marques de mise en garde figurant sur le chargeur de batterie, le bloc-batterie et le produit utilisant le bloc-batterie.

3. **ATTENTION** – Pour réduire le risque de blessures, chargez uniquement des batteries rechargeables de type DP72104Z. D'autres types de batteries peuvent exploser et provoquer des blessures corporelles et des dommages.

4. Ce chargeur de batterie n'est pas conçu pour être utilisé par des enfants ou des personnes aux capacités physiques, sensorielles ou mentales réduites, ou des personnes manquant d'expérience ou de connaissances. Ne laissez pas les enfants jouer avec ce chargeur de batterie.

5. Chargez uniquement des blocs-batterie Honda au lithium-ion d'une capacité de 10 Ah avec 80 cellules de batterie. La tension de la batterie doit correspondre à la tension de charge de la batterie du chargeur de batterie. Ne chargez pas des blocs-batterie non rechargeables. Sinon, il y a un danger d'incendie et d'explosion.

6. L'utilisation continue du chargeur de batterie dans des conditions inhabituelles peut entraîner un incendie ou une décharge électrique qui pourrait vous tuer ou gravement vous blesser.

- Fumée, odeur étrange ou chaleur extrême
- De l'eau ou un objet métallique s'est introduit dans le chargeur de batterie

Si vous remarquez une telle anomalie, débranchez la fiche CA. Contactez ensuite votre revendeur.

7. Une modification, un démontage ou une réparation du chargeur de batterie peut provoquer un incendie ou une décharge électrique pouvant causer la mort ou des blessures graves.
Ne modifiez pas le chargeur de batterie. De même, ne le démontez pas et ne le réparez pas vous-même.
Le démontage et les réparations nécessitent des connaissances spécialisées, contactez votre revendeur.
8. Avant d'utiliser le chargeur de batterie, les personnes qui utilisent un dispositif médical électronique doivent vérifier comment leur appareil peut être affecté. Les radiations électromagnétiques produites pendant le chargement peuvent affecter le fonctionnement des dispositifs médicaux électroniques, ce qui peut entraîner la mort ou des blessures graves. Avant de charger un bloc-batterie, les personnes utilisant des dispositifs médicaux électroniques, tels que des stimulateurs cardiaques implantés ou des défibrillateurs automatiques implantés, doivent consulter leur médecin ou le fabricant du dispositif médical électronique pour connaître les effets de la charge.
9. Si le bloc-batterie présente une fuite de liquide ou s'il dégage une odeur étrange, arrêtez son utilisation et contactez votre revendeur.
Le bloc-batterie contient des solvants organiques combustibles comme solution électrolytique. Toute manipulation incorrecte peut entraîner des brûlures ou des blessures graves.
Les détails pour savoir comment manipuler le bloc-batterie sont disponibles dans le manuel du bloc-batterie.

CONSERVEZ CES INSTRUCTIONS.

Interdictions lors de l'utilisation du chargeur de batterie

N'utilisez pas le chargeur de batterie dans les situations suivantes.

- Endroits où le chargeur de batterie devient instable
- Endroits où il y a du gaz inflammable ou des matériaux combustibles
- Endroits très froids ou très chauds, par exemple en plein soleil ou près d'un appareil de chauffage
- Endroits exposés à l'eau ou à une humidité excessive
- Endroits où des enfants ou des animaux peuvent jouer avec celui-ci

Suivez les règles ci-dessous.

- Ne chargez pas les blocs-batterie lorsqu'il y a un risque d'orage.
- Ne chargez pas si la prise électrique est desserrée.
- Ne chargez pas si le chargeur de batterie, le câble CA ou la prise électrique sont endommagés ou déformés.
Si le câble CA est endommagé, contactez votre revendeur pour le remplacer.
- Ne chargez pas si le chargeur de batterie, le câble CA ou la prise électrique sont poussiéreux, sales ou rouillés.
- Ne branchez pas trop de cordons d'alimentation dans une même prise électrique.

- Ne chargez pas lorsque le câble CA est enroulé.
- Ne montez pas ou ne placez pas d'objets lourds sur le chargeur de batterie ou le câble CA.
- Ne tirez pas ou ne pliez pas de manière répétée le câble CA ou le câble de charge avec une force excessive.
- Ne touchez pas le chargeur de batterie ou le câble CA si vos mains sont mouillées.
- N'éclaboussez pas et n'immergez pas le chargeur de batterie ou le câble CA dans l'eau.
 - Si le chargeur de batterie ou le câble CA est immergé dans l'eau pendant la charge, ne touchez pas le chargeur de batterie ou le câble CA. Contactez votre revendeur.
- Ne laissez pas la fiche CA branchée dans la prise électrique après que la charge soit terminée.
- Ne tirez pas sur le câble lorsque vous débranchez la fiche CA.
- Ne soumettez pas le chargeur de batterie à un choc physique excessif, par exemple en le faisant tomber ou en lui donnant un coup.
- N'utilisez pas le chargeur de batterie pour charger autre chose que les blocs-batterie Honda.
Utilisez uniquement des blocs-batterie authentiques.
Charger un bloc-batterie non authentique peut l'endommager ainsi que le chargeur en raison de fonctions de protection médiocres, etc.
- Ne touchez pas les bornes du bloc-batterie avec du métal.
Une mauvaise manipulation peut entraîner une décharge électrique ou un incendie, ce qui peut entraîner des blessures graves, voire mortelles.
Suivez les procédures et instructions fournies dans ce manuel.

EMPLACEMENT DE L'ETIQUETTE DE SECURITE

Voir la figure 1, page II.

Des étiquettes de sécurité sont apposées sur le chargeur de batterie pour que vous puissiez l'utiliser en toute sécurité.

Lisez attentivement ces étiquettes de sécurité et les consignes de sécurité de ce manuel.

EMPLACEMENT DES COMPOSANTS ET COMMANDES

Voir la figure 2, page III.

AVANT DE COMMENCER

ENDROIT DE CHARGEMENT

- Emplacement de niveau, en intérieur, où le chargeur de batterie est stable
- Endroit sec et bien ventilé
- Charge optimale à température ambiante. Voir « SPÉCIFICATIONS » pour la plage de température de charge.
 - Les blocs-batterie ne peuvent pas être chargés à des températures de 5 °C ou inférieures.

A PROPOS DE LA SOURCE D'ALIMENTATION

Modèle	Source d'alimentation
Pour l'Amérique du Nord	CA 120V
Pour l'Europe et la Suisse	CA 230V
Pour le Royaume-Uni	CA 240V
Pour le Japon	CA 100V

TEMPS DE CHARGE

Temps de charge de zéro à pleine charge : environ 1 h 1/2

- La charge peut prendre plus de temps lorsqu'un bloc-batterie est chargé immédiatement après avoir été utilisé dans un dispositif spécifié. Ceci est dû au fait que le bloc-batterie doit refroidir avant de pouvoir être rechargé.
- Le temps de charge du bloc-batterie à basse température est plus court car sa capacité de charge est plus faible. Lorsque cela se produit, la durée d'utilisation du bloc-batterie est également plus courte.

PRECAUTIONS A PRENDRE LORS DE LA CHARGE

- Lors de la charge, maintenez le chargeur de batterie à au moins 50 mm d'un mur.
- Lorsque vous branchez la fiche CA dans la prise électrique, veillez à la brancher à fond.
- Le chargeur de batterie et le câble CA chauffent pendant la charge mais cela n'est pas anormal.
- La charge s'arrête s'il y a une panne de courant.

PROCEDURE DE CHARGE







Vérifiez avant de charger

- Aucun corps étranger ne se trouve dans l'orifice d'admission/échappement du chargeur de batterie et du bloc-batterie.
- Le câble de charge, le câble CA et le bloc-batterie à charger ne sont pas endommagés.
- Il n'y a pas de saleté ou de corps étrangers dans le connecteur de charge ou le connecteur de batterie.

Procédure de démarrage de la charge

Voir la figure 3, page IV.

1. Placez le chargeur de batterie dans un endroit à niveau et stable.
2. Branchez la fiche CA dans une prise électrique.
Le témoin POWER (MISE SOUS TENSION) du chargeur de batterie s'allume.
3. Placez le bloc-batterie dans le renforcement au centre du chargeur de batterie.
Si bloc-batterie n'est pas correctement positionné, il ne peut pas refroidir pendant la charge, il se peut donc que la charge soit arrêtée par la fonction de protection contre les températures élevées.
4. Connectez le connecteur de charge au connecteur de batterie.
Tous les voyants du chargeur de batterie et du bloc-batterie s'allument pendant environ une seconde.
Ensuite, seul le témoin POWER (MISE SOUS TENSION) du chargeur de batterie s'allume et la charge démarre automatiquement.
Le témoin de niveau de charge du bloc-batterie s'allume ou clignote en fonction de l'état de charge.

Affichage du témoin	Niveau de charge	
	Complètement chargé.	
	Élevée ↑ Faible	Charge en cours.
		
		
		
	La charge s'est arrêtée.	

■: Marche, ✱: Clignotant, □: Arrêt

Procédure après la charge

Lorsque le bloc-batterie est complètement chargé, la charge s'arrête automatiquement et le témoin de niveau de charge du bloc-batterie s'éteint.

1. Retirez le connecteur de charge du connecteur de batterie.
Lorsque vous retirez le connecteur de charge, saisissez le connecteur de charge et retirez-le. Ne tirez pas sur le câble de charge.
2. Débranchez la fiche CA de la prise électrique.
3. Remettez le connecteur de charge et la fiche CA dans leurs supports.

Procédure d'arrêt de la charge

Vous pouvez également arrêter la charge et retirer le bloc-batterie avant qu'il ne soit complètement chargé.

1. Retirez le connecteur de charge du connecteur de batterie.
Lorsque vous retirez le connecteur de charge, saisissez le connecteur de charge et retirez-le. Ne tirez pas sur le câble de charge.
2. Débranchez la fiche CA de la prise électrique.
3. Remettez le connecteur de charge et la fiche CA dans leurs supports.

TRANSPORT

Avant de transporter le chargeur de batterie, retirez le bloc-batterie du chargeur de batterie.

NETTOYAGE

- Avant le nettoyage, débranchez toujours la fiche CA de la prise électrique.
- Utilisez un chiffon doux et sec.

STOCKAGE

Avant de remiser le chargeur de batterie, retirez le bloc-batterie du chargeur de batterie et débranchez la fiche CA de la prise électrique.

DEPANNAGE

Vérifiez les points suivants en cas de dysfonctionnement. Si un problème n'est pas résolu ou si les symptômes ne s'améliorent pas, consultez un concessionnaire Honda agréé.

La charge ne démarre pas

Cause	Solution
La fiche CA n'est pas branchée à une prise électrique.	Branchez correctement la fiche CA à une prise électrique.
Le connecteur de charge n'est pas connecté au connecteur de batterie.	Connectez correctement le connecteur de charge au connecteur de batterie.

La charge s'arrête à mi-chemin

Cause	Solution
Le bloc-batterie ne refroidit pas correctement, la charge est donc arrêtée par la fonction de protection contre les hautes températures.	Positionnez le bloc-batterie de manière à ce qu'il n'y ait pas d'espace entre l'orifice d'admission du chargeur de batterie et l'orifice d'échappement du bloc-batterie.

Le témoin ERROR (ERREUR) est allumé

Cause	Solution
La fonction de protection est activée.	Consultez un concessionnaire Honda agréé.

CARACTERISTIQUES

Modèle	CV7285Z				
Type	AM	EM	SWM	BM	JM
Code descriptif	UAAC				
Longueur	272 mm				
Largeur	352 mm				
Hauteur	270 mm				
Masse	11,2 kg				
Tension d'entrée	CA 100 V à 240 V				
Fréquence d'entrée	50/60 Hz				
Tension de sortie	CC 82,8 V				
Courant de sortie	8,5 A				
Batteries pouvant être chargées	DP72104Z				
Plage de température de charge	5 à 30 °C				

MISE AU REBUT

Pour protéger l'environnement, ne jetez pas ce produit avec les déchets courants. Respectez les lois et réglementations locales ou consultez un concessionnaire Honda agréé pour la mise au rebut.



Ne jetez pas d'équipement électrique avec les déchets ménagers. Si les appareils électriques sont mis au rebut dans des remblais ou des décharges, des substances peuvent fuir et réagir et entrer dans la chaîne alimentaire, endommageant ainsi votre santé et votre bien-être. Pour plus d'informations sur la mise au rebut de ce produit, veuillez contacter votre concessionnaire ou le service de collecte des déchets ménagers le plus proche.

INFORMATIONS DE REFERENCE

Pour les États-Unis:

Déclaration de conformité FCC

Cet appareil est conforme à la partie 15 de la réglementation de la FCC. Le fonctionnement est soumis aux deux conditions suivantes : (1) Cet appareil ne doit pas causer d'interférences nuisibles, et (2) cet appareil doit accepter toutes les interférences reçues, y compris celles susceptibles de provoquer un fonctionnement indésirable.

PRECAUTIONS FCC

Tout changement ou modification non expressément approuvé par la partie responsable de la conformité est susceptible d'annuler le droit de l'utilisateur à faire fonctionner l'équipement.

American Honda Motor Co., Inc.
Power Equipment Division
Customer Relations
4900 Marconi Dr.
Alpharetta, GA 30005-8847
(770) 497-6400

Remarque : Cet équipement a été testé et déclaré conforme aux limites imposées aux appareils numériques de classe B, conformément à la partie 15 de la réglementation de la FCC. Ces limites sont conçues pour fournir une protection raisonnable contre les interférences nuisibles dans une installation résidentielle. Cet équipement génère, utilise et peut émettre de l'énergie de fréquence radio et, s'il n'est pas installé et utilisé conformément aux instructions, il peut causer des interférences nuisibles aux communications radio. Cependant, il n'existe aucune garantie que des interférences ne se produiront pas dans une installation particulière. Si cet équipement provoque des interférences nuisibles à la réception de la radio ou de la télévision, ce qui peut être déterminé en éteignant puis en rallumant l'équipement, l'utilisateur est encouragé à essayer de corriger les interférences par une ou plusieurs des mesures suivantes :

- Réorienter ou déplacer l'antenne de réception.
- Augmenter la distance entre l'équipement et le récepteur.
- Connecter l'équipement à une prise d'alimentation faisant partie d'un circuit différent de celui auquel le récepteur est connecté.
- Consulter le revendeur ou un technicien radio/TV expérimenté pour obtenir de l'aide.

EINFÜHRUNG

Vielen Dank, dass Sie sich für ein Akkuladegerät von Honda entschieden haben.

Dieses Handbuch enthält Informationen zur Verwendung; lesen Sie bitte dieses Handbuch sorgfältig durch, bevor Sie das Akkuladegerät verwenden.

Wenden Sie sich mit Problemen oder Fragen jederzeit an Ihren Wartungshändler.

Das in dieser Bedienungsanleitung abgebildete Produkt stimmt möglicherweise nicht mit Ihrem tatsächlichen Produkt überein.

Dieses Handbuch ist als permanenter Bestandteil des Akkuladegeräts zu betrachten und sollte bei einem Wiederverkauf beim Akkuladegerät verbleiben.

Wir empfehlen Ihnen, die Garantiebestimmungen zu lesen, um sich über den Umfang der Garantie und Ihre Verantwortung als Eigentümer zu informieren. Die Garantiebestimmungen finden Sie in der Bedienungsanleitung für den Honda DC-Antriebsmotor.

INHALT

EINFÜHRUNG	1
SICHERHEITSANGABEN	1
SICHERHEIT DES AKKULADEGERÄTS	1
WICHTIGE SICHERHEITSHINWEISE	1
POSITION VON SICHERHEITSPAKETTEN.....	2
LAGE DER KOMPONENTEN UND BEDIENUNGSELEMENTE.....	2
VOR DEM START	2
LADEORT	2
ÜBER DIE STROMQUELLE.....	3
LADEZEIT	3
VORSICHTSMASSNAHMEN BEIM LADEN	3
LADEVORGANG.....	3
TRANSPORT	3
REINIGUNG.....	3
AUFBEWAHRUNG	3
FEHLERBEHEBUNG.....	4
TECHNISCHE DATEN	4
ENTSORGUNG.....	4
REFERENZINFORMATIONEN	4

SICHERHEITSANGABEN

Achten Sie auf Ihre eigene Sicherheit und die anderer Personen. In diesem Handbuch finden Sie wichtige Sicherheitshinweise.

Bitte lesen Sie diese Angaben aufmerksam.

Eine Sicherheitsangabe weist auf potenzielle Verletzungsgefahren für Sie und andere Personen hin. Jede Sicherheitsangabe ist durch einen Sicherheitshinweis  und eines der drei Signalwörter, GEFAHR, WARNUNG oder VORSICHT gekennzeichnet.

Diese Schlüsselwörter haben die folgenden Bedeutungen:

GEFAHR

Bei Nichtbefolgung der gegebenen Anweisungen besteht HÖCHSTE LEBENSGEFAHR bzw. die GEFAHR LEBENSGEFÄHRLICHER VERLETZUNGEN.

WARNUNG

Bei Nichtbefolgung der gegebenen Anweisungen besteht LEBENSGEFAHR bzw. die GEFAHR SCHWERER VERLETZUNGEN.

VORSICHT

Bei Nichtbefolgung der gegebenen Anweisungen besteht VERLETZUNGSGEFAHR.

Außerdem enthält das Handbuch andere wichtige Textstellen, die durch das Wort ACHTUNG gekennzeichnet sind.

Dieses Wort hat die folgende Bedeutung:

ACHTUNG

Informationen, die Ihnen helfen, Schäden am Akkuladegerät, anderen Gegenständen oder der Umwelt zu vermeiden.

SICHERHEIT DES AKKULADEGERÄTS

WICHTIGE SICHERHEITSHINWEISE

1. BEWAHREN SIE DIESE ANLEITUNG AUF

- Dieses Handbuch enthält wichtige Hinweise zur Sicherheit und Bedienung der Akkuladegeräte mit der Modellbezeichnung CV7285Z.
- 2. Lesen Sie sämtliche Anweisungen und Sicherheitsaufkleber auf dem Akkuladegerät, dem Akkupack und dem Gerät, für das der Akkupack verwendet werden soll, bevor Sie das Akkuladegerät benutzen.
- 3. **VORSICHT** – Um das Verletzungsrisiko zu verringern, laden Sie nur Akkus vom Typ DP72104Z. Andere Akkutypen können bersten und Verletzungen oder Schäden verursachen.
- 4. Dieses Akkuladegerät ist nicht für die Verwendung durch Kinder oder Personen mit physischen, sensorischen oder geistigen Einschränkungen oder mit mangelnder Erfahrung oder Wissen bestimmt. Erlauben Sie Kindern nicht, mit diesem Akkuladegerät zu spielen.
- 5. Laden Sie nur Lithium-Ionen-Akkupacks von Honda mit einer Kapazität von 10 Ah und 80 Akkuzellen auf. Die Akkuspannung muss mit der Akkuladespannung des Akkuladegeräts übereinstimmen. Laden Sie keine nicht wiederaufladbaren Akkupacks auf. Andernfalls besteht Brand- und Explosionsgefahr.
- 6. Die weitere Nutzung des Akkuladegeräts unter ungewöhnlichen Umständen kann zu einem Brand oder Stromschlag führen, der Sie töten oder schwer verletzen kann.
 - Rauch, ungewöhnliche Gerüche oder extreme Hitze
 - Wasser oder Metallgegenstände sind in das Akkuladegerät gelangt

Wenn Sie eine solche Auffälligkeit feststellen, ziehen Sie den Netzstecker ab. Wenden Sie sich danach an Ihren Fachhändler.

7. Das Verändern, Zerlegen oder Reparieren des Akkuladegeräts kann zu einem Brand oder Stromschlag führen, der tödliche oder schwere Verletzungen zur Folge haben kann.
Verändern Sie das Akkuladegerät nicht. Und zerlegen oder reparieren Sie es nicht selbst.
Das Zerlegen und Reparieren erfordern Fachkenntnisse, wenden Sie sich an Ihren Fachhändler.
8. Bevor Sie das Akkuladegerät verwenden, müssen Personen, die ein elektronisches medizinisches Gerät verwenden überprüfen, inwiefern das Gerät beeinträchtigt werden könnte. Die beim Aufladen erzeugte elektromagnetische Strahlung kann die Funktion elektronischer medizinischer Geräte beeinträchtigen, was Sie töten oder schwer verletzen kann. Bevor Sie einen Akkupack aufladen, sollten Personen, die elektronische medizinische Geräte wie z. B. implantierte Herzschrittmacher oder implantierte Kardioverter-Defibrillatoren verwenden, sich bezüglich der Auswirkungen des Aufladens an ihren Arzt oder den Hersteller des elektronischen medizinischen Geräts wenden.
9. Wenn aus dem Akkupack Flüssigkeit ausläuft oder er merkwürdig riecht, stoppen Sie die Nutzung und wenden Sie sich an Ihren Fachhändler.
Der Akkupack enthält brennbare organische Lösungsmittel als Elektrolytlösung. Ein unsachgemäßer Umgang damit kann zu Verbrennungen oder schweren Verletzungen führen.
Einzelheiten zum Umgang mit dem Akkupack finden Sie in der Anleitung für den Akkupack.

BEWAHREN SIE DIESE ANWEISUNGEN AUF.

Verbote bei der Nutzung des Akkuladegeräts

Verwenden Sie das Akkuladegerät nicht in den folgenden Situationen.

- An Orten, an denen das Akkuladegerät nicht sicher steht
- An Orten, an denen brennbare Gase oder brennbare Materialien vorhanden sind
- An Orten, die sehr kalt oder sehr heiß sind, wie z. B. in direktem Sonnenlicht oder in der Nähe einer Heizung
- An Orten, die Wasser oder hoher Luftfeuchtigkeit ausgesetzt sind
- An Orten, an denen Kinder oder Haustiere damit spielen könnten

Halten Sie sich an die folgenden Regeln.

- Laden Sie keine Akkupacks, wenn eine Gewittergefahr besteht.
- Laden Sie nicht, wenn die Steckdose locker ist.
- Laden Sie nicht, wenn das Akkuladegerät, das Netzkabel oder die Steckdose beschädigt oder verformt ist.
Wenn das Netzkabel beschädigt ist, wenden Sie sich für den Austausch an Ihren Fachhändler.
- Laden Sie nicht auf, wenn das Akkuladegerät, das Netzkabel oder die Steckdose staubig, verschmutzt oder rostig ist.
- Schließen Sie nicht zu viele Netzkabel an eine Steckdose an.

- Laden Sie nicht auf, wenn das Netzkabel aufgewickelt ist.
- Stellen Sie sich nicht auf das Akkuladegerät oder das Netzkabel und stellen Sie keine schweren Gegenstände darauf.
- Ziehen oder biegen Sie nicht wiederholt das Netzkabel oder das Ladekabel mit übermäßiger Kraft.
- Berühren Sie das Akkuladegerät und das Netzkabel nicht, wenn Ihre Hände nass sind.
- Lassen Sie kein Wasser auf das Akkuladegerät oder das Netzkabel spritzen und tauchen Sie sie nicht unter.
 - Wenn das Akkuladegerät oder das Netzkabel während des Ladevorgangs unter Wasser getaucht wird, berühren Sie das Akkuladegerät oder das Netzkabel nicht. Wenden Sie sich an Ihren Fachhändler.
- Lassen Sie den Netzstecker nach Beendigung des Ladevorgangs nicht in der Steckdose.
- Ziehen Sie nicht am Kabel, wenn Sie den Netzstecker abziehen.
- Setzen Sie das Akkuladegerät keinen übermäßigen Erschütterungen aus, z. B. durch Fallenlassen oder Stöße.
- Verwenden Sie das Akkuladegerät ausschließlich zum Aufladen von Honda-Akkupacks.
Verwenden Sie nur originale Akkupacks.
Das Aufladen eines nicht originalen Akkupacks könnte ihn und das Ladegerät aufgrund mangelhafter Schutzfunktionen o. Ä. beschädigen.
- Berühren Sie die Kontakte des Akkupacks nicht mit Metall.
Ein unsachgemäßer Umgang damit kann zu einem Stromschlag oder Feuer führen, der Sie töten oder schwer verletzen kann.
Halten Sie sich an die Verfahren und Anweisungen in diesem Handbuch.

POSITION VON SICHERHEITSPLAKETTEN

Siehe Abbildung 1, Seite II.

Zu Ihrer Information sind am Akkuladegerät Sicherheitsschilder angebracht, damit es sicher verwendet werden kann. Lesen Sie diese Sicherheitsschilder und die Sicherheitshinweise in diesem Handbuch sorgfältig durch.

LAGE DER KOMPONENTEN UND BEDIENUNGSELEMENTE

Siehe Abbildung 2, Seite III.

VOR DEM START

LADEORT

- Ebener Standort in Innenräumen, an dem das Akkuladegerät stabil ist
- Trockener und gut belüfteter Ort
- Optimale Ladung bei Raumtemperatur. Den Temperaturbereich für den Ladevorgang finden Sie unter „TECHNISCHE DATEN“.
– Akkupacks dürfen nicht bei Temperaturen von 5 °C oder darunter geladen werden.

ÜBER DIE STROMQUELLE

Modell	Stromquelle
Für Nordamerika	120 V Wechselstrom
Für Europa und die Schweiz	230 V Wechselstrom
Für Großbritannien	240 V Wechselstrom
Für Japan	100 V Wechselstrom

LADEZEIT

Ladezeit von Null bis zur vollen Ladung: ca. 1,5 Stunden

- Der Ladevorgang kann länger dauern, wenn ein Akkupack unmittelbar nach seiner Verwendung in einem angegebenen Gerät aufgeladen wird. Dies liegt daran, dass der Akkupack erst abkühlen muss, bevor er aufgeladen werden kann.
- Die Ladezeit für einen Akkupack ist bei niedriger Temperatur kürzer, da die zum Laden erforderliche Leistung geringer ist. In diesem Fall ist die Nutzungsdauer des Akkupacks ebenfalls kürzer.

VORSICHTSMASSNAHMEN BEIM LADEN

- Halten Sie das Akkuladegerät beim Aufladen mindestens 50 mm von einer Wand entfernt.
- Wenn Sie den Netzstecker in die Steckdose stecken, achten Sie darauf, dass Sie ihn vollständig einstecken.
- Das Akkuladegerät und das Netzkabel werden während des Ladevorgangs warm, dies ist jedoch nicht ungewöhnlich.
- Der Ladevorgang stoppt bei einem Stromausfall.

LADEVORGANG

Vor dem Laden prüfen

- Es befinden sich keine Fremdkörper in Einlass/ Auslassöffnung des Akkuladegeräts und im Akkupack.
- Ladekabel, Netzkabel und der zu ladende Akkupack sind nicht beschädigt.
- Es befindet sich kein Schmutz oder Fremdkörper am Lade- oder Akkustecker.

Starten des Ladevorgangs

Siehe Abbildung 3, Seite IV.

1. Stellen Sie das Akkuladegerät an einem ebenen und stabilen Ort auf.
2. Stecken Sie den Netzstecker in eine Steckdose. Die POWER (EIN)-Anzeige des Akkuladegeräts leuchtet auf.
3. Setzen Sie den Akkupack in die Aussparung in der Mitte des Akkuladegeräts ein.
Wenn der Akkupack nicht richtig eingesetzt ist, kann er während des Ladevorgangs nicht gekühlt werden, so dass der Ladevorgang durch die Schutzfunktion bei hohen Temperaturen gestoppt werden kann.
4. Verbinden Sie den Ladestecker mit dem Akkustecker. Alle Anzeigen am Akkuladegerät und am Akkupack leuchten etwa eine Sekunde lang auf. Danach leuchtet nur noch die POWER (EIN)-Anzeige des Akkuladegeräts und der Ladevorgang startet automatisch. Die Ladezustandsanzeige am Akkupack leuchtet oder blinkt entsprechend dem Ladezustand.

Anzeigedisplay	Ladezustand	
	Vollständig aufgeladen.	
	Hoch ↑ Niedrig	Laden.
	Der Ladevorgang wurde gestoppt.	

■: Ein, : Blinkt, □: Aus

Nach dem Laden

Wenn der Akkupack vollständig aufgeladen ist, stoppt der Ladevorgang automatisch und die Ladezustandsanzeige am Akkupack erlischt.

1. Trennen Sie den Ladestecker vom Akkustecker.
Wenn Sie den Ladestecker entfernen, greifen Sie direkt den Ladestecker und ziehen Sie ihn heraus. Ziehen Sie nicht am Ladekabel.
2. Ziehen Sie den Netzstecker aus der Steckdose.
3. Setzen Sie den Ladestecker und den Netzstecker wieder in ihre Halterungen ein.

Stoppen des Ladevorgangs

Sie können den Ladevorgang auch beenden und den Akkupack herausnehmen, bevor er vollständig aufgeladen ist.

1. Trennen Sie den Ladestecker vom Akkustecker.
Wenn Sie den Ladestecker entfernen, greifen Sie direkt den Ladestecker und ziehen Sie ihn heraus. Ziehen Sie nicht am Ladekabel.
2. Ziehen Sie den Netzstecker aus der Steckdose.
3. Setzen Sie den Ladestecker und den Netzstecker wieder in ihre Halterungen ein.

TRANSPORT

Nehmen Sie vor einem Transport des Akkuladegeräts den Akkupack aus dem Akkuladegerät.

REINIGUNG

- Ziehen Sie vor der Reinigung immer den Netzstecker aus der Steckdose.
- Verwenden Sie ein weiches, trockenes Tuch.

AUFBEWAHRUNG

Nehmen Sie vor einer Lagerung des Akkuladegeräts den Akkupack heraus und ziehen Sie den Netzstecker aus der Steckdose.

FEHLERBEHEBUNG

Bei einer Fehlfunktion kontrollieren Sie die folgenden Punkte. Wenn ein Problem nicht behoben wird oder sich die Symptome nicht verbessern, wenden Sie sich an einen autorisierten Honda-Fachhändler.

Der Ladevorgang startet nicht

Ursache	Lösung
Der Netzstecker ist nicht mit einer Steckdose verbunden.	Schließen Sie den Netzstecker richtig an eine Steckdose an.
Der Ladestecker ist nicht mit dem Akkustecker verbunden.	Verbinden Sie den Ladestecker richtig mit dem Akkustecker.

Der Ladevorgang wird vorzeitig beendet

Ursache	Lösung
Der Akkupack hat sich nicht ausreichend abgekühlt, daher wird der Ladevorgang durch die Hochtemperaturschutzfunktion gestoppt.	Setzen Sie den Akkupack so ein, dass keine Spalten zwischen der Einlassöffnung des Akkuladegeräts und der Auslassöffnung des Akkupacks bestehen.

ERROR (FEHLER) -Anzeige leuchtet

Ursache	Lösung
Schutzfunktion ist aktiviert.	Wenden Sie sich bitte an Ihren autorisierten Honda-Händler.

TECHNISCHE DATEN

Modell	CV7285Z				
Typ	AM	EM	SWM	BM	JM
Gruppencode	UAAC				
Länge	272 mm				
Breite	352 mm				
Höhe	270 mm				
Masse	11,2 kg				
Eingangsspannung	100 V bis 240 V Wechselstrom				
Eingangsfrequenz	50/60 Hz				
Ausgangsspannung	82,8 V Gleichstrom				
Ausgangsstrom	8,5 A				
Ladbare Akkus	DP72104Z				
Ladetemperaturbereich	5 bis 30 °C				

ENTSORGUNG

Um die Umwelt zu schützen, entsorgen Sie dieses Produkt nicht mit dem Hausmüll. Beachten Sie die örtlichen Gesetze und Vorschriften oder wenden Sie sich zur Entsorgung an Ihren autorisierten Honda-Händler.



Entsorgen Sie Elektrogeräte nicht zusammen mit dem Hausmüll. Wenn elektrische Geräte in Mülltonnen oder auf Müllkippen entsorgt werden, können Substanzen austreten und reagieren und in die Nahrungskette gelangen, was Ihre Gesundheit und Ihr Wohlbefinden schädigt. Für weitere Informationen zur Entsorgung dieses Produkts wenden Sie sich bitte an Ihren Händler oder an den nächsten Entsorgungsdienst.

REFERENZINFORMATIONEN

Für die USA:

FCC-Konformitätserklärung

Dieses Gerät entspricht Teil 15 der FCC-Bestimmungen. Der Betrieb unterliegt den folgenden zwei Bedingungen: (1) Dieses Gerät darf keine schädlichen Störungen verursachen, und (2) dieses Gerät muss alle empfangenen Störungen tolerieren, einschließlich Störungen, die eine unerwünschte Funktion verursachen können.

FCC-WARNHINWEIS

Änderungen oder Modifikationen, die nicht ausdrücklich von der für die Einhaltung der Vorschriften verantwortlichen Stelle genehmigt wurden, können zum Erlöschen der Betriebserlaubnis für das Gerät führen.

American Honda Motor Co., Inc.
Power Equipment Division
Customer Relations
4900 Marconi Dr.
Alpharetta, GA 30005-8847
(770) 497-6400

Hinweis: Dieses Gerät wurde getestet und entspricht den Grenzwerten für digitale Geräte der Klasse B gemäß Teil 15 der FCC-Bestimmungen. Diese Grenzwerte wurden festgelegt, um einen angemessenen Schutz gegen schädliche Störungen in Wohngebieten zu bieten. Dieses Gerät erzeugt und nutzt Hochfrequenzenergie und kann sie abstrahlen und es kann, wenn es nicht gemäß den Anweisungen aufgestellt und verwendet wird, Störungen von Funkverbindungen verursachen. Es kann jedoch nicht garantiert werden, dass bei einer bestimmten Aufstellung keine Störungen auftreten. Wenn dieses Gerät schädliche Störungen des Radio- oder Fernsehempfangs verursacht, was durch Ein- und Ausschalten des Geräts festgestellt werden kann, sollte der Benutzer versuchen, die Störung durch eine oder mehrere der folgenden Maßnahmen zu beheben:

- Neuausrichtung der Empfangsantenne oder Aufstellung an einem anderen Ort.
- Vergrößern des Abstands zwischen dem Gerät und dem Empfänger.
- Anschluss des Geräts an eine Steckdose in einem anderen Stromkreis als den des Empfängers.
- Befragen des Händlers oder eines erfahrenen Radio-/Fernsehtechnikers.

INTRODUCCIÓN

Muchas gracias por la adquisición de un cargador de batería Honda.

Este manual contiene información sobre cómo utilizarlo; lea este manual detenidamente antes de usar el cargador de batería.

En el caso de producirse algún problema, o si tuviese alguna pregunta acerca de su producto, póngase en contacto con su concesionario de servicio.

Es posible que el producto que se muestra en este manual del propietario no coincida con su producto real.

Este manual debe considerarse como una parte permanente del cargador de batería y debe entregarse junto con el cargador de batería en caso de reventa.

Le sugerimos que lea la política de garantía para comprender completamente su cobertura y sus responsabilidades de propiedad. La política de garantía está escrita en el manual del propietario de la unidad de alimentación de CC de Honda.

CONTENIDO



INTRODUCCIÓN	1
MENSAJES DE SEGURIDAD	1
SEGURIDAD DEL CARGADOR DE BATERÍA.....	1
INFORMACIÓN DE SEGURIDAD IMPORTANTE	1
UBICACIÓN DE LAS ETIQUETAS DE SEGURIDAD	2
UBICACIONES DE LOS COMPONENTES Y CONTROLES.....	2
ANTES DE COMENZAR.....	2
DÓNDE CARGAR.....	2
ACERCA DE LA FUENTE DE ALIMENTACIÓN	3
TIEMPO DE CARGA.....	3
PRECAUCIONES DURANTE LA CARGA	3
PROCEDIMIENTO DE CARGA	3
TRANSPORTE.....	3
LIMPIEZA	3
ALMACENAMIENTO	3
SOLUCIÓN DE PROBLEMAS.....	4
ESPECIFICACIONES	4
ELIMINACIÓN	4
INFORMACIÓN DE REFERENCIA	4

MENSAJES DE SEGURIDAD

Su seguridad y la seguridad de los demás son muy importantes. Hemos incluido mensajes de seguridad importantes en este manual. Lea detenidamente estos mensajes.

Un mensaje de seguridad le avisa sobre los peligros potenciales que podrían causarle lesiones a usted y a los demás. Cada mensaje de seguridad viene precedido por un símbolo de alerta de seguridad  y una de las tres palabras de indicación, PELIGRO, ADVERTENCIA o ATENCION.

Estas palabras de indicación significan:

 PELIGRO	MORIRÁ o sufrirá LESIONES GRAVES si no sigue las instrucciones.
 ADVERTENCIA	PUEDE MORIR o sufrir LESIONES GRAVES si no sigue las instrucciones.
 ATENCION	PUEDE resultar LESIONADO si no sigue las instrucciones.

Encontrará también otros mensajes importantes que vienen precedidos por la palabra AVISO.

Esta palabra significa:

AVISO	Información que le ayudará a evitar dañar el cargador de baterías, otros bienes o el medio ambiente.
--------------	--

SEGURIDAD DEL CARGADOR DE BATERÍA

INFORMACIÓN DE SEGURIDAD IMPORTANTE

1. GUARDE ESTAS INSTRUCCIONES

- Este manual contiene instrucciones de seguridad y de funcionamiento importantes para los modelos de cargador de batería CV7285Z.
 - 2. Antes de utilizar el cargador de batería, lea todas las instrucciones y marcas de precaución en el cargador de batería, la batería y el producto que utiliza la batería.
 - 3. **ATENCION** – Para reducir el riesgo de lesiones, cargue únicamente baterías recargables del tipo DP72104Z. Otros tipos de baterías pueden explotar causando lesiones personales y daños.
 - 4. Este cargador de batería no ha sido diseñado para ser utilizado por niños o personas con limitaciones físicas, sensoriales o mentales o con falta de experiencia o conocimiento. No permita que los niños jueguen con este cargador de batería.
 - 5. Cargue únicamente baterías Honda de iones de litio con una capacidad de 10 Ah con 80 celdas de batería. El voltaje de la batería debe coincidir con el voltaje de carga de la batería del cargador de batería. No cargue baterías no recargables. De lo contrario existe el peligro de incendio y explosión.
 - 6. El uso continuado del cargador de batería en condiciones inusuales podría provocar un incendio o una descarga eléctrica, lo cual podría provocarle la muerte o lesionarle gravemente.
 - Humo, olores extraños o calor extremo.
 - Se han introducido agua u objetos metálicos en el cargador de la batería.
- Si nota alguna anomalía, desconecte el enchufe de CA. A continuación, póngase en contacto con su concesionario de servicio.

7. Modificar, desmontar o reparar el cargador de batería podría provocar un incendio o una descarga eléctrica, lo que podría causar la muerte o lesiones graves. No modifique el cargador de batería. Además, no lo desmonte ni lo repare usted mismo. El desmontaje y las reparaciones requieren conocimientos especializados, póngase en contacto con su concesionario de servicio.
8. Antes de utilizar el cargador de batería, las personas que utilicen un dispositivo médico electrónico deben confirmar cómo puede verse afectado este dispositivo. La radiación electromagnética producida durante la carga puede afectar el funcionamiento de los dispositivos médicos electrónicos, lo que puede provocar la muerte o lesiones graves. Antes de cargar una batería, las personas que utilicen dispositivos médicos electrónicos, como marcapasos cardíacos implantados o desfibriladores cardioversores implantados, deben consultar a su médico o al fabricante del dispositivo médico electrónico acerca de los efectos de la carga.
9. Si la batería pierde líquido o huele de forma extraña, deje de usarla y póngase en contacto con su concesionario de servicio.

La batería contiene disolventes orgánicos combustibles como solución de electrolitos. Manipularlos incorrectamente puede causar quemaduras o lesiones graves.

Para obtener más detalles acerca de cómo manipular la batería, consulte el manual de la batería.

GUARDE ESTAS INSTRUCCIONES.

Prohibiciones durante el uso del cargador de batería

No utilice el cargador de batería en las siguientes situaciones.

- Lugares en los que el cargador de batería se vuelva inestable
- Lugares donde haya gases inflamables o materiales combustibles
- Lugares muy fríos o muy calientes, como bajo la luz directa del sol o cerca de un calefactor
- Lugares expuestos al agua o a humedad excesiva
- Lugares en los que los niños o las mascotas puedan jugar con él

Siga las reglas que se indican a continuación.

- No cargue las baterías si existe riesgo de tormenta eléctrica.
- No las cargue si la toma de corriente está floja.
- No las cargue si el cargador de batería, el cable de CA o la toma de corriente están dañados o deformados.

Si el cable de CA está dañado, póngase en contacto con su concesionario de servicio para sustituirlo.
- No las cargue mientras el cargador de batería, el cable de CA o la toma de corriente tienen polvo, están sucios u oxidados.
- No enchufe demasiados cables de alimentación en una toma de corriente.

- No cargue mientras el cable de CA esté enrollado.
- No se suba ni coloque objetos pesados sobre el cargador de batería o el cable de CA.
- No tire ni doble repetidamente el cable de CA ni el cable de carga con demasiada fuerza.
- No toque el cargador de batería ni el cable de CA si tiene las manos mojadas.
- No salpique ni sumerja el cargador de batería ni el cable de CA en agua.
 - Si el cargador de batería o el cable de CA están sumergidos en agua durante la carga, no toque el cargador de batería ni el cable de CA. Póngase en contacto con su concesionario de servicio.
- No deje el enchufe de CA enchufado en la toma de corriente una vez finalizada la carga.
- No tire del cable cuando extraiga el enchufe de CA.
- No someta el cargador de batería a golpes físicos excesivos como, por ejemplo, dejarlo caer o golpearlo.
- No utilice el cargador de batería para cargar otra cosa que no sean baterías Honda.

Utilice únicamente baterías auténticas.

Cargar una batería no auténtica podría dañar la batería y el cargador debido a funciones de protección deficientes, etc.
- No toque los terminales de la batería con metal.

La manipulación incorrecta de los mismos podría provocar descargas eléctricas o incendios, lo cual podría provocar la muerte o lesionarle gravemente.

Siga los procedimientos e instrucciones proporcionados en este manual.

UBICACIÓN DE LAS ETIQUETAS DE SEGURIDAD

Ver Figura 1 en la página II.

Las etiquetas de seguridad están adheridas al cargador de batería y le proporcionan instrucciones sobre su uso seguro. Lea atentamente estas etiquetas de seguridad y las precauciones de seguridad de este manual.

UBICACIONES DE LOS COMPONENTES Y CONTROLES

Ver Figura 2 en la página III.

ANTES DE COMENZAR

DÓNDE CARGAR

- Ubicación nivelada en interiores donde el Cargador de batería es estable
- Lugar seco y bien ventilado
- Carga óptima a temperatura ambiente. Consulte “ESPECIFICACIONES” para conocer el intervalo de temperaturas de carga.
 - Las baterías no se pueden cargar a temperaturas de 5 °C o inferiores.

ACERCA DE LA FUENTE DE ALIMENTACIÓN

Modelo	Fuente de alimentación
Para Norteamérica	CA 120 V
Para Europa y Suiza	CA 230 V
Para el Reino Unido	CA 240 V
Para Japón	CA 100 V

TIEMPO DE CARGA

Tiempo de carga de cero a carga completa: Aproximadamente 1,5 horas

- La carga puede tardar más cuando se carga una batería inmediatamente después de ser utilizada en un dispositivo especificado. Esto se debe a que la batería debe enfriarse antes de que pueda cargarse.
- El tiempo de carga de una batería de baja temperatura es menor porque su capacidad de carga es menor. Cuando esto sucede, el tiempo de uso de la batería también es más corto.

PRECAUCIONES DURANTE LA CARGA

- Durante la carga, mantenga el cargador de batería a una distancia de 50 mm de la pared como mínimo.
- Cuando conecte el enchufe de CA en la toma de corriente, asegúrese de enchufarlo completamente.
- El cargador de batería y el cable de CA se calientan durante la carga, pero esto no es anormal.
- La carga se detiene durante un corte de corriente.

PROCEDIMIENTO DE CARGA







Comprobación antes de la carga

- No hay materia extraña en el puerto de admisión/escape del cargador de batería ni en la batería.
- El cable de carga, el cable de CA y la batería a cargar no están dañados.
- No hay suciedad ni materia extraña en el conector de carga ni en el conector de la batería.

Procedimiento para iniciar la carga

Ver Figura 3 en la página IV.

1. Coloque el cargador de batería en un lugar nivelado y estable.
2. Conecte el enchufe de CA en una toma de corriente. El indicador POWER (ALIMENTACIÓN) del cargador de batería se ilumina.
3. Coloque la batería en el hueco del centro del cargador de batería.
Si la batería no está colocada correctamente, la batería no podrá enfriarse mientras se carga, por lo que la carga podría detenerse mediante la función de protección de alta temperatura.
4. Conecte el conector de carga al conector de la batería. Todos los indicadores en el cargador de batería y la batería se iluminan durante aproximadamente un segundo. Después de eso, solo se ilumina el indicador POWER (ALIMENTACIÓN) del cargador de batería y la carga comienza automáticamente. El indicador del nivel de carga en la batería se ilumina o parpadea de acuerdo con el estado de la carga.

Visualización del indicador	Nivel de carga	
	Completamente cargada.	
	Alto ↑ Bajo	Carga.
		
		
		
	La carga se ha detenido.	

■: Encendido, ✖: Parpadeando, □: Apagado

Procedimiento tras la carga

Cuando la batería está completamente cargada, la carga se detiene automáticamente y el indicador del nivel de carga en la batería se apaga.

1. Extraiga el conector de carga del conector de la batería.
Al extraer el conector de carga, agarre el conector de carga y sáquelo. No tire del cable de carga.
2. Desconecte el enchufe de CA de la toma de corriente.
3. Vuelva a colocar el conector de carga y el enchufe de CA en sus soportes.

Procedimiento para detener la carga

También puede detener la carga y retirar la batería antes de que esté completamente cargada.

1. Extraiga el conector de carga del conector de la batería.
Al extraer el conector de carga, agarre el conector de carga y sáquelo. No tire del cable de carga.
2. Desconecte el enchufe de CA de la toma de corriente.
3. Vuelva a colocar el conector de carga y el enchufe de CA en sus soportes.

TRANSPORTE

Antes de transportar el cargador de batería, retire la batería del cargador de batería.

LIMPIEZA

- Antes de la limpieza, desconecte siempre el enchufe de CA de la toma de corriente.
- Utilice un paño suave y seco.

ALMACENAMIENTO

Antes de guardar el cargador de batería, retire la batería del cargador de batería y desconecte el enchufe de CA de la toma de corriente.

SOLUCIÓN DE PROBLEMAS

Cuando exista un funcionamiento incorrecto, compruebe los siguientes puntos.

Si no resuelve el problema o los síntomas no mejoran, consulte con un concesionario de servicio autorizado de Honda.

La carga no comienza

Causa	Solución
El enchufe de CA no está conectado a una toma de corriente.	Conecte correctamente el enchufe de CA a una toma de corriente.
El conector de carga no está conectado al conector de la batería.	Conecte el conector de carga al conector de la batería correctamente.

La carga se detiene a la mitad

Causa	Solución
La batería no se enfría correctamente, por lo que la carga se detiene mediante la función de protección de alta temperatura.	Coloque la batería de forma que no haya espacios entre el puerto de admisión del cargador de batería y el puerto de escape de la batería.

El indicador ERROR (ERROR) está encendido.

Causa	Solución
La función de protección está activada.	Consulte con un concesionario autorizado de Honda.

ESPECIFICACIONES

Modelo	CV7285Z				
Tipo	AM	EM	SWM	BM	JM
Código de descripción	UAAC				
Longitud	272 mm				
Anchura	352 mm				
Altura	270 mm				
Masa	11,2 kg				
Voltaje de entrada	CA de 100 V a 240 V				
Frecuencia de entrada	50/60 Hz				
Voltaje de salida	82,8 V de CC				
Corriente de salida	8,5 A				
Baterías que se pueden cargar	DP72104Z				
Intervalo de temperaturas de carga	De 5 a 30 °C				

ELIMINACIÓN

Para proteger el medio ambiente, no deseche este producto usando un sistema de recolección de residuos estándar. Respete las leyes y normativas locales o consulte en su concesionario autorizado de Honda sobre el procedimiento de eliminación.



No deseche los equipos eléctricos junto con los residuos domésticos. Si los aparatos eléctricos se desechan en basureros o en vertederos, las sustancias pueden gotear y reaccionar, y entrar en la cadena de alimentos, dañando su salud y bienestar. Para más información sobre la eliminación de este producto, póngase en contacto con su concesionario o con el servicio de recogida de residuos domésticos más cercano.

INFORMACIÓN DE REFERENCIA

Para EE. UU.:

Declaración de conformidad con la FCC

Este dispositivo cumple con el apartado 15 de las normas de la FCC. El funcionamiento está sujeto a las dos condiciones siguientes: (1) este dispositivo no puede causar interferencias perjudiciales, y (2) este dispositivo debe aceptar cualquier interferencia recibida, incluidas las interferencias que puedan causar un funcionamiento no deseado.

ADVERTENCIA DE LA FCC

Los cambios o modificaciones no aprobados expresamente por la parte responsable del cumplimiento podrían anular la autoridad del usuario para operar el equipo.

American Honda Motor Co., Inc.

Power Equipment Division

Customer Relations

4900 Marconi Dr.

Alpharetta, GA 30005-8847

(770) 497-6400

Nota: Este equipo ha sido probado y se ha determinado que cumple con los límites para un dispositivo digital de clase B, de acuerdo con la parte 15 de las normas de la FCC. Estos límites están diseñados para proporcionar una protección razonable contra interferencias perjudiciales en una instalación residencial. Este equipo genera, utiliza y puede irradiar energía de radiofrecuencia y, si no se instala y utiliza de acuerdo con las instrucciones, puede causar interferencias perjudiciales en las comunicaciones de radio. Sin embargo, no hay garantía de que no se produzcan interferencias en una instalación en particular. Si este equipo causa interferencias perjudiciales en la recepción de radio o televisión, lo cual puede determinarse apagando y encendiendo el equipo, se recomienda al usuario que intente corregir la interferencia tomando una o más de las siguientes medidas:

- Reorientar o reubicar la antena receptora.
- Aumentar la separación entre el equipo y el receptor.
- Conectar el equipo a una toma de corriente de un circuito diferente al que está conectado el receptor.
- Consultar al distribuidor o a un técnico de radio/TV experimentado para obtener ayuda.

INLEIDING

Dank u voor uw aanschaf van een Honda-acculader. Deze handleiding bevat informatie over het gebruik ervan; lees de handleiding zorgvuldig door voordat u de acculader gebruikt.

Als er storingen optreden of als u vragen over uw product heeft, neem dan contact op met uw onderhoudsdealer.

Het product dat in deze gebruikershandleiding wordt afgebeeld, komt mogelijk niet overeen met uw daadwerkelijke product.

Deze handleiding is te beschouwen als een permanent onderdeel van de acculader en hoort bij verkoop ervan aan de nieuwe eigenaar te worden overhandigd.

Wij raden u aan het garantiebeleid te lezen om de dekking en uw verantwoordelijkheden van het eigendom volledig te begrijpen. De garantiebepalingen vindt u in de gebruikershandleiding van de Honda DC-voedingsunit.

INHOUD

INLEIDING.....	1
VEILIGHEIDSMEEDEDELINGEN.....	1
VEILIGHEID VAN DE ACCULADER.....	1
BELANGRIJKE VEILIGHEIDSMEEDEDELINGEN.....	1
LOCATIE VEILIGHEIDSMEEDEDELING.....	2
LOCATIES VAN COMPONENTEN & SCHAKELAARS.....	2
VOORDAT U BEGINT.....	2
WAAR OP TE LADEN.....	2
OVER DE VOEDINGSBRON.....	3
OPLAADTIJD.....	3
VOORZORGSMEEDEDELINGEN BIJ HET OPLADEN.....	3
LAADPROCEDURE.....	3
VERVOER.....	3
REINIGEN.....	3
OPSLAG.....	3
PROBLEMEN OPLOSSEN.....	4
SPECIFICATIES.....	4
VERWIJDERING.....	4
REFERENTIE-INFORMATIE.....	4

VEILIGHEIDSMEEDEDELINGEN

Uw eigen veiligheid en die van anderen is van het grootste belang. Overal in deze handleiding vindt u belangrijke veiligheidsmededelingen. Lees deze mededelingen aandachtig.

Een veiligheidsmededeling maakt u attent op potentiële risico's waarbij letsel aan uzelf of anderen kan worden toegebracht. Vóór elke veiligheidsmededeling ziet u een veiligheidssymbool  staan en een van de drie aanduidingen, GEVAAR, WAARSCHUWING of VOORZICHTIG.

Deze signaalwoorden betekenen:

GEVAAR

U loopt **BESLIST DODELIJK** of **ERNSTIG** letsel op als u instructies niet opvolgt.

WAARSCHUWING

U loopt **MOGELIJK DODELIJK** of **ERNSTIG** letsel op als u instructies niet opvolgt.

VOORZICHTIG

U **KUNT LETSEL** oplopen als u instructies niet opvolgt.

U treft ook nog andere belangrijke mededelingen aan waarbij het woord **ATTENTIE** staat.

Dit woord betekent:

ATTENTIE Informatie om schade aan de acculader, andere eigendommen of het milieu te voorkomen.

VEILIGHEID VAN DE ACCULADER

BELANGRIJKE VEILIGHEIDSMEEDEDELINGEN

1. BEWAAR DEZE INSTRUCTIES

– Deze handleiding bevat belangrijke veiligheids- en bedieningsinstructies voor acculadermodellen CV7285Z.

2. Lees voordat u de acculader gebruikt alle instructies en waarschuwingsmarkeringen op de acculader, accu en het product dat de accu gebruikt.

3. **VOORZICHTIG** – Om het risico op letsel te verminderen, dient u alleen oplaadbare DP72104Z-accu's op te laden. Andere soorten accu's kunnen barsten, wat persoonlijk letsel en schade kan veroorzaken.

4. Deze acculader is niet bedoeld voor gebruik door kinderen of personen met beperkte fysieke, sensorische of mentale beperkingen of gebrek aan ervaring of kennis. Laat kinderen niet met deze acculader spelen.

5. Laad alleen lithium-ion Honda-accu's op met een capaciteit van 10 Ah met 80 accucellen. De accuspanning moet overeenkomen met de laadspanning van de acculader. Laad niet-oplaadbare accu's niet op. Anders bestaat er brand- en explosiegevaar.

6. Het blijven gebruiken van de acculader onder ongebruikelijke omstandigheden kan brand of een elektrische schok tot gevolg hebben, wat kan leiden tot ernstig letsel of zelfs de dood.

– Rook, vreemde geuren of extreme hitte

– Water of metalen voorwerpen zijn in de acculader gekomen

Als u een dergelijke afwijking opmerkt, trek dan de netstekker uit het stopcontact. Neem dan contact op met uw onderhoudsdealer.

7. Het wijzigen, demonteren of repareren van de acculader kan leiden tot brand of een elektrische schok, wat kan leiden tot de dood of ernstig letsel.
Modificeer de acculader niet. Demonteer of repareer hem ook niet zelf.
Demontage en reparaties vereisen gespecialiseerde kennis, neem contact op met uw onderhoudsdealer.
 8. Voordat u de acculader gebruikt, moeten personen die een elektronisch medisch apparaat gebruiken controleren hoe hun apparaat kan worden beïnvloed. De elektromagnetische straling die wordt geproduceerd tijdens het opladen kan de werking van elektronische medische apparatuur beïnvloeden, wat kan leiden tot dodelijke of ernstige verwondingen. Voordat u een accu oplaadt, moeten personen die elektronische medische apparaten gebruiken, zoals geïmplanteerde pacemakers of geïmplanteerde defibrillators voor cardioverters, contact opnemen met hun arts of met de fabrikant van het elektronische medische apparaat over de effecten van het opladen.
 9. Als de accu vloeistof lekt of vreemd ruikt, stop dan met het gebruik en neem contact op met uw onderhoudsdealer. De accu bevat brandbare organische oplosmiddelen als elektrolytoplossing. Verkeerd gebruik kan leiden tot brandwonden of ernstig letsel.
Raadpleeg de handleiding van de accu voor informatie over het hanteren van de accu.
- Laad de accu niet op terwijl het netsnoer is opgewonden.
 - Ga niet op de acculader of het netsnoer staan en plaats er geen zware voorwerpen op.
 - Trek niet aan het netsnoer of de laadkabel en buig deze niet herhaaldelijk met een te grote kracht.
 - Raak de acculader of het netsnoer niet aan als uw handen nat zijn.
 - Spat of dompel de acculader of het netsnoer niet onder in water.
 - Als de acculader of het netsnoer tijdens het opladen in water is ondergedompeld, raak de acculader of het netsnoer dan niet aan. Neem contact op met uw onderhoudsdealer.
 - Laat de netstekker niet in het stopcontact nadat u klaar bent met opladen.
 - Trek niet aan de kabel wanneer u de netstekker uit het stopcontact trekt.
 - Stel de acculader niet bloot aan overmatige fysieke schokken, zoals door hem te laten vallen of erop te slaan.
 - Gebruik de acculader uitsluitend voor het opladen van Honda-accu's.
Gebruik alleen authentieke accu's.
Het opladen van een niet-authentieke accu kan de accu en de acculader beschadigen vanwege slechte beschermingsfuncties, enz.
 - Raak de polen van de accu niet aan met metaal.
Verkeerd gebruik kan leiden tot een elektrische schok of brand, wat kan leiden tot ernstig letsel of zelfs de dood.
Volg de procedures en instructies in deze handleiding.

BEWAAR DEZE INSTRUCTIES.

Verboden bij het gebruik van de acculader

Gebruik de acculader niet in de volgende situaties.

- Locaties waar de acculader onstabiel wordt
- Plaatsen met brandbaar gas of brandbare materialen
- Plaatsen die erg koud of erg heet zijn, zoals in direct zonlicht of in de buurt van een verwarming
- Plaatsen die blootstaan aan water of extreme vochtigheid
- Plaatsen waar kinderen of huisdieren ermee kunnen spelen

Volg de onderstaande regels.

- Laad accu niet op als er gevaar voor blikseminslag bestaat.
- Laad niet op als het stopcontact los zit.
- Laad de accu niet op als de acculader, het netsnoer of het stopcontact beschadigd of vervormd zijn.
Als het netsnoer beschadigd is, neem dan contact op met uw onderhoudsdealer voor vervanging.
- Laad de accu niet op als de acculader, het netsnoer of het stopcontact stoffig, vies of roestig zijn.
- Steek niet te veel netsnoeren in één stopcontact.

LOCATIE VEILIGHEIDSTICKER

Zie figuur 1, pagina II.

Veiligheidslabels zijn ter instructie aangebracht op de acculader zodat deze veilig wordt gebruikt. Lees deze veiligheidslabels en de veiligheidsmaatregelen in deze handleiding aandachtig door.

LOCATIES VAN COMPONENTEN & SCHAKELAARS

Zie figuur 2, pagina III.

VOORDAT U BEGINT

WAAR OP TE LADEN

- Vlakke locatie binnen waar de acculader stabiel is
- Droge en goed geventileerde locatie
- Optimale oplaadfunctie bij kamertemperatuur. Zie „SPECIFICATIES” voor het oplaadtemperatuurbereik.
 - Accu's kunnen niet worden opgeladen bij temperaturen van 5 °C of kouder.

OVER DE VOEDINGSBRON

Model	Voedingsbron
Voor Noord-Amerika	AC 120 V
Voor Europa en Zwitserland	AC 230 V
Voor Groot-Brittannië	AC 240 V
Voor Japan	AC 100 V

OPLAADTIJD

Oplaadtijd van nul tot volledig opgeladen: ongeveer 1,5 uur

- Het opladen kan langer duren wanneer een accu onmiddellijk na gebruik in een gespecificeerd apparaat wordt opgeladen. Dit komt doordat de accu moet worden afgekoeld voordat deze kan worden opgeladen.
- Oplaadtijd voor een accu op lage temperatuur is korter omdat de capaciteit om op te laden kleiner is. Wanneer dit gebeurt, is de tijd dat de accu gebruikt kan worden ook korter.

VOORZORGSMAATREGELEN BIJ HET OPLADEN

- Houd de acculader tijdens het opladen minstens 50 mm van een muur af.
- Wanneer u de netstekker in het stopcontact steekt, zorg er dan voor dat u de stekker helemaal in het stopcontact steekt.
- De acculader en het netsnoer worden warm tijdens het opladen, maar dit is niet abnormaal.
- Het opladen stopt tijdens een stroomstoring.

LAADPROCEDURE

Controleer vóór het opladen

- Er bevinden zich geen vreemde materialen in de inlaat-/uitlaatpoort van de acculader en de accu.
- Laadkabel, netsnoer en op te laden accu zijn niet beschadigd.
- Er zit geen vuil of vreemd materiaal in de laadconnector of accu-aansluiting.

Procedure om het laden te starten

Zie figuur 3, pagina IV.

1. Plaats de acculader op een vlakke en stabiele plaats.
2. Steek de netstekker in een stopcontact.
Het POWER (STROOM)-indicatielampje van de acculader brandt.
3. Plaats de accu in de uitsparing in het midden van de acculader.
Als de accu niet correct is geplaatst, kan de accu niet worden gekoeld terwijl deze wordt opgeladen, dus het opladen kan worden gestopt door de beveiligingsfunctie voor hoge temperaturen.
4. Sluit de laadconnector aan op accu-aansluiting.
Alle indicatielampjes op de acculader en accu lichten ongeveer één seconde op.
Daarna licht alleen het POWER (STROOM)-indicatielampje van de acculader op en begint het opladen automatisch. De laadniveau-indicator op de accu brandt of knippert afhankelijk van de laadtoestand.

Indicatorweergave	Laadniveau	
	Volledig opgeladen.	
	Hoog ↑ Laag	Opladen.
	Het opladen is gestopt.	

■: Aan, ✖: Knippert, □: Uit

Procedure na het opladen

Wanneer de accu volledig is opgeladen, stopt het opladen automatisch en gaat de laadniveau-indicator op de accu uit.

1. Verwijder de laadconnector van de accu-aansluiting.
Bij het verwijderen van de laadconnector pakt u de laadconnector vast en trekt u deze eruit. Trek niet aan de laadkabel.
2. Trek de netstekker uit het stopcontact.
3. Plaats de laadconnector en de netstekker terug in hun houders.

Procedure om het opladen te stoppen

U kunt ook stoppen met opladen en de accu verwijderen voordat deze volledig is opgeladen.

1. Verwijder de laadconnector van de accu-aansluiting.
Bij het verwijderen van de laadconnector pakt u de laadconnector vast en trekt u deze eruit. Trek niet aan de laadkabel.
2. Trek de netstekker uit het stopcontact.
3. Plaats de laadconnector en de netstekker terug in hun houders.

VERVOER

Voordat u de acculader vervoert, verwijdert u de accu uit de acculader.

REINIGEN

- Trek voor het reinigen altijd de netstekker uit het stopcontact.
- Gebruik een zachte, droge doek.

OPSLAG

Voordat u de acculader opbergt, verwijdert u de accu uit de acculader en haalt u de netstekker uit het stopcontact.

PROBLEMEN OPLOSSEN

Controleer de volgende punten wanneer er een storing is. Als een probleem niet is opgelost of de symptomen niet verbeteren, neem dan contact op met een officiële Honda-onderhoudsdealer.

Het opladen start niet

Oorzaak	Oplossing
De netstekker is niet aangesloten op een stopcontact.	Sluit de netstekker correct aan op een stopcontact.
De laadconnector is niet aangesloten op accu-aansluiting.	Sluit de laadconnector correct aan op de accu-aansluiting.

Het opladen stopt halverwege

Oorzaak	Oplossing
De accu wordt niet goed gekoeld, dus het opladen wordt gestopt door de functie bescherming tegen hoge temperaturen.	Plaats de accu zodanig dat er geen openingen zijn tussen de inlaatpoort van de acculader en de uitlaatpoort van de accu.

ERROR (FOUT)-indicatielampje brandt

Oorzaak	Oplossing
Beveiligingsfunctie is ingeschakeld.	Neem contact op met de officiële Honda-verdeler.

SPECIFICATIES

Model	CV7285Z				
Type	AM	EM	SWM	BM	JM
Beschrijvingscode	UAAC				
Lengte	272 mm				
Breedte	352 mm				
Hoogte	270 mm				
Massa	11,2 kg				
Ingangsspanning	AC 100 V tot 240 V				
Ingangsfrequentie	50/60 Hz				
Uitgangsspanning	DC 82,8 V				
Uitgangsstroom	8,5 A				
Accu's die kunnen worden opgeladen	DP72104Z				
Oplaattemperatuurbereik	5 tot 30 °C				

VERWIJDERING

Om het milieu te beschermen, mag u dit product niet weggooien met een standaard afvalinzameling. Neem de plaatselijke wet- en regelgeving in acht of neem contact op met uw officiële Honda-dealer voor verwijdering.



Gooi elektrische apparatuur niet bij het huisvuil. Als elektrische apparaten worden weggegooid op een stortplaats of vuilnisbelt, kunnen stoffen lekken en reageren en in de voedselketen terechtkomen, wat uw gezondheid en welzijn beschadigt. Neem voor meer informatie over het weggoien van dit product contact op met uw dealer of de dichtstbijzijnde vuilnisophalddienst.

REFERENTIE-INFORMATIE

Voor de VS:

FCC-conformiteitsverklaring

Dit apparaat voldoet aan deel 15 van de FCC-regels. Het gebruik is onderworpen aan de volgende twee voorwaarden: (1) Dit apparaat mag geen schadelijke interferentie veroorzaken, en (2) dit apparaat moet elke ontvangen interferentie accepteren, inclusief interferentie die ongewenste werking kan veroorzaken.

FCC VOORZICHTIG

Wijzigingen of aanpassingen die niet uitdrukkelijk zijn goedgekeurd door de partij die verantwoordelijk is voor de naleving, kunnen de bevoegdheid van de gebruiker om het apparaat te bedienen ongeldig maken.

American Honda Motor Co., Inc.
Power Equipment Division
Customer Relations
4900 Marconi Dr.
Alpharetta, GA 30005-8847
(770) 497-6400

Opmerking: Deze apparatuur is getest en voldoet aan de limieten voor een digitaal apparaat van klasse B, conform deel 15 van de FCC-regels. Deze limieten zijn ontworpen om een redelijke bescherming te bieden tegen schadelijke interferentie in een residentiële installatie. Deze apparatuur genereert, gebruikt en kan radiofrequentie-energie uitstralen en kan, indien niet geïnstalleerd en gebruikt in overeenstemming met de instructies, schadelijke interferentie veroorzaken aan radiocommunicatie. Er kan echter geen garantie worden gegeven dat er geen interferentie zal optreden in een bepaalde installatie. Als deze apparatuur schadelijke storing veroorzaakt in radio- of televisieontvangst, wat kan worden vastgesteld door de apparatuur in en uit te schakelen, wordt de gebruiker aangemoedigd om de storing te verhelpen door een of meer van de volgende maatregelen te nemen:

- Heroriënteer of verplaats de ontvangstantenne.
- Vergroot de afstand tussen de apparatuur en de ontvanger.
- Sluit de apparatuur aan op een stopcontact in een ander circuit dan dat waarop de ontvanger is aangesloten.
- Raadpleeg de dealer of een ervaren radio-/tv-technicus voor hulp.

INTRODUZIONE

Grazie per l'acquisto di un caricabatteria Honda. Questo manuale contiene informazioni su come utilizzarlo; leggere attentamente il manuale prima di utilizzare il caricabatteria.

In caso di problemi o domande sul prodotto, rivolgersi al concessionario di manutenzione.

Il prodotto illustrato in questo manuale utente potrebbe non corrispondere al prodotto reale.

Questo manuale deve essere considerato parte integrante del caricabatteria e deve essere accluso allo stesso in caso di successiva rivendita.

Consigliamo di leggere la politica sulla garanzia per comprendere appieno la sua copertura e le responsabilità dell'utente che accompagnano la proprietà. La politica sulla garanzia è riportata nel manuale dell'utente del gruppo di alimentazione CC Honda.

INDICE

INTRODUZIONE.....	1
MESSAGGI DI SICUREZZA	1
SICUREZZA DEL CARICABATTERIA	1
IMPORTANTI INFORMAZIONI DI SICUREZZA	1
POSIZIONE DELL'ETICHETTA DI SICUREZZA	2
POSIZIONI DEI COMPONENTI E DEI COMANDI	2
PRIMA DI INIZIARE.....	2
DOVE RICARICARE.....	2
INFORMAZIONI SULLA FONTE DI ALIMENTAZIONE.....	3
TEMPO DI CARICA	3
PRECAUZIONI DURANTE LA RICARICA	3
PROCEDURA DI CARICA	3
TRASPORTO	3
PULIZIA.....	3
CONSERVAZIONE.....	3
RISOLUZIONE DEI PROBLEMI.....	4
SPECIFICHE	4
SMALTIMENTO	4
INFORMAZIONI DI RIFERIMENTO	4

MESSAGGI DI SICUREZZA

La sicurezza, propria ed altrui, riveste estrema importanza. In questo manuale vengono forniti importanti messaggi di sicurezza. Leggere tali messaggi con attenzione. Un messaggio di sicurezza avvisa della presenza di potenziali pericoli che possono provocare lesioni a sé e ad altri. Ciascun messaggio di sicurezza è preceduto dal simbolo di allarme di sicurezza  e da una delle tre parole di segnalazione, PERICOLO, AVVERTENZA o ATTENZIONE.

Il significato di questi termini è il seguente:

PERICOLO

Il mancato rispetto delle istruzioni PROVOCHERÀ la MORTE o GRAVI LESIONI PERSONALI.

AVVERTENZA

Il mancato rispetto delle istruzioni POTREBBE provocare la MORTE o GRAVI LESIONI PERSONALI.

ATTENZIONE

Il mancato rispetto delle istruzioni POTREBBE provocare LESIONI PERSONALI.

Esistono inoltre altri importanti messaggi preceduti dal termine AVVISO.

Il significato di questo termine è il seguente:

AVVISO

Informazioni per evitare danni al caricabatteria, ad altre proprietà o all'ambiente.

SICUREZZA DEL CARICABATTERIA

IMPORTANTI INFORMAZIONI DI SICUREZZA

1. CONSERVARE QUESTE ISTRUZIONI

- Questo manuale contiene importanti istruzioni di sicurezza e d'uso per i modelli di caricabatteria CV7285Z.
- Prima di utilizzare il caricabatteria, leggere tutte le istruzioni e i riferimenti di avvertimento presenti sul caricabatteria, sul gruppo batteria e sul prodotto che utilizza il gruppo batteria.
- ATTENZIONE** – Per ridurre il rischio di lesioni, caricare solo batterie ricaricabili tipo DP72104Z. Altri tipi di batterie potrebbero scoppiare causando lesioni personali e danni.
- Questo caricabatteria non è destinato all'uso da parte di bambini o persone con limitazioni fisiche, sensoriali o mentali o con mancanza di esperienza o conoscenza. Non consentire ai bambini di giocare con questo caricabatteria.
- Caricare solo gruppi batteria Honda agli ioni di litio con una capacità di 10 Ah con 80 celle batteria. La tensione della batteria deve corrispondere alla tensione di carica batteria del caricabatteria. Non caricare gruppi batteria non ricaricabili. In caso contrario sussiste un pericolo di incendio ed esplosione.
- L'uso continuato del caricabatteria in condizioni anomale potrebbe provocare incendi o scosse elettriche, che potrebbero uccidere o ferire gravemente l'operatore.
 - Fumo, odori strani o calore estremo
 - Acqua o oggetti metallici sono penetrati nel caricabatteriaSe si nota tale anomalia, scollegare la spina CA. Quindi contattare il concessionario di manutenzione.

7. La modifica, lo smontaggio o la riparazione del caricabatteria potrebbero provocare incendi o scosse elettriche, con possibili conseguenti lesioni gravi o mortali. Non modificare il caricabatteria. Inoltre, non smontarlo o ripararlo da soli.
Lo smontaggio e le riparazioni richiedono conoscenze specializzate; contattare il concessionario di manutenzione.
8. Prima di utilizzare il caricabatteria, le persone che utilizzano un dispositivo medico elettronico devono verificare in che modo il loro dispositivo possa essere influenzato. Le radiazioni elettromagnetiche prodotte durante la ricarica potrebbero influire sul funzionamento dei dispositivi medici elettronici, con la possibile conseguenza di morte o lesioni gravi dell'utente. Prima di caricare un gruppo batteria, le persone che utilizzano dispositivi medici elettronici, come pacemaker cardiaci impiantati o defibrillatori cardiaci impiantati, devono consultare il proprio medico o il produttore del dispositivo medico elettronico riguardo agli effetti della ricarica.
9. Se il gruppo batteria perde fluido o produce odori strani, smettere di usarlo e contattare il concessionario di manutenzione.
Il gruppo batteria contiene solventi organici combustibili come soluzione elettrolitica. Manipolarli in modo scorretto potrebbe provocare ustioni o lesioni gravi.
Per informazioni su come manipolare il gruppo batteria, fare riferimento al manuale del gruppo batteria.

CONSERVARE QUESTE ISTRUZIONI.

Divieti quando si utilizza il caricabatteria

Non utilizzare il caricabatteria nelle seguenti situazioni.

- Luoghi in cui il caricabatteria diventa instabile
- Luoghi in cui sono presenti gas infiammabili o materiali combustibili
- Luoghi molto freddi o molto caldi, per esempio alla luce diretta del sole o in prossimità di un riscaldatore
- Luoghi esposti ad acqua o umidità eccessiva
- Luoghi in cui bambini o animali domestici potrebbero giocare con il dispositivo

Seguire le norme riportate di seguito.

- Non caricare i gruppi batteria se c'è rischio di temporali con fulmini.
- Non caricare se la presa elettrica è allentata.
- Non caricare se il caricabatteria, il cavo CA o la presa elettrica sono danneggiati o deformati.
Se il cavo CA è danneggiato, contattare il concessionario di manutenzione per la sostituzione.
- Non caricare mentre il caricabatteria, il cavo CA o la presa elettrica sono polverosi, sporchi o arrugginiti.
- Non collegare troppi cavi di alimentazione a una sola presa elettrica.

- Non caricare mentre il cavo CA è avvolto.
- Non salire sopra né appoggiare oggetti pesanti sul caricabatteria o sul cavo CA.
- Non tirare o piegare ripetutamente il cavo CA o il cavo di carica con forza eccessiva.
- Non toccare il caricabatteria o il cavo CA con le mani bagnate.
- Non spruzzare o immergere il caricabatteria o il cavo CA in acqua.
 - Se il caricabatteria o il cavo CA sono immersi in acqua durante la ricarica, non toccare il caricabatteria o il cavo CA. Contattare il concessionario di manutenzione.
- Non lasciare la spina CA inserita nella presa elettrica al termine della ricarica.
- Non tirare il cavo quando si estrae la spina CA.
- Non sottoporre il caricabatteria a impatti fisici eccessivi, per esempio facendolo cadere o colpendolo.
- Non utilizzare il caricabatteria per caricare oggetti diversi dai gruppi batteria Honda.
Utilizzare solo gruppi batteria originali.
Ricaricare un gruppo batteria non originale potrebbe danneggiare sia la batteria sia il caricabatteria a causa di funzioni di protezione scadenti, ecc.
- Non toccare i terminali del gruppo batteria con metallo.
Maneggiarli in modo errato potrebbe provocare scosse elettriche o incendi, con la possibile conseguenza di morte o gravi lesioni.
Seguire le procedure e le istruzioni fornite in questo manuale.

POSIZIONE DELL'ETICHETTA DI SICUREZZA

Vedere Figura 1 a pagina II.

Le etichette di sicurezza sono affisse sul caricabatteria per fornire istruzioni, in modo che venga utilizzato in modo sicuro. Leggere attentamente queste etichette di sicurezza e le precauzioni di sicurezza contenute in questo manuale.

POSIZIONI DEI COMPONENTI E DEI COMANDI

Vedere Figura 2 a pagina III.

PRIMA DI INIZIARE

DOVE RICARICARE

- Una posizione piana al chiuso dove il caricabatteria è stabile
- Una posizione asciutta e ben ventilata
- Carica ottimale a temperatura ambiente. Vedere "SPECIFICHE" per l'intervallo di temperature di ricarica.
 - I gruppi batteria non possono essere caricati a temperature di 5 °C o inferiori.

INFORMAZIONI SULLA FONTE DI ALIMENTAZIONE

Modello	Fonte di alimentazione
Per il Nord America	CA 120 V
Per Europa e Svizzera	CA 230 V
Per il Regno Unito	CA 240 V
Per il Giappone	CA 100 V

TEMPO DI CARICA

Tempo di carica da zero a carica completa: circa 1,5 ore

- La ricarica potrebbe richiedere più tempo quando un gruppo batteria viene caricato immediatamente dopo essere stato utilizzato in un dispositivo specificato. Ciò è dovuto al fatto che il gruppo batteria deve raffreddarsi prima di potersi caricare.
- Il tempo di ricarica per un gruppo batteria a bassa temperatura è più breve perché la sua capacità di carica è più piccola. Quando ciò accade, anche il tempo in cui il gruppo batteria può essere utilizzato è più breve.

PRECAUZIONI DURANTE LA RICARICA

- Durante la ricarica, tenere il caricabatteria ad almeno 50 mm di distanza dalla parete.
- Quando si collega la spina CA alla presa elettrica, assicurarsi di inserirla fino in fondo.
- Il caricabatteria e il cavo CA si riscaldano durante la ricarica, ma ciò non è un'anomalia.
- La carica si interrompe durante un'interruzione di corrente.

PROCEDURA DI CARICA

Controllo prima della carica

- Nessun materiale estraneo è presente nella porta di aspirazione/scarico del caricabatteria e nel gruppo batteria.
- Il cavo di ricarica, il cavo CA e il gruppo batteria da caricare non sono danneggiati.
- Non c'è sporcizia o materiale estraneo nel connettore di carica o nel connettore batteria.

Procedura per avviare la ricarica

Vedere la figura 3 a pagina IV.

1. Collocare il caricabatteria in una posizione piana e stabile.
2. Inserire la spina CA in una presa elettrica.
L'indicatore POWER (ALIMENTAZIONE) del caricabatteria si accende.
3. Posizionare il gruppo batteria nella cavità al centro del caricabatteria.
Se il gruppo batteria non è posizionato correttamente, il gruppo batteria non può essere raffreddato durante la carica, quindi la carica potrebbe essere interrotta dalla funzione di protezione dalle alte temperature.
4. Collegare il connettore di carica al connettore batteria.
Tutti gli indicatori sul caricabatteria e sul gruppo batteria si accendono per circa un secondo.
Dopodiché, si accende solo l'indicatore POWER (ALIMENTAZIONE) del caricabatteria e la ricarica si avvia automaticamente.
L'indicatore del livello di carica sul gruppo batteria si accende o lampeggia in base allo stato di carica.

Display indicatore	Livello di carica	
	Completamente carica.	
	Alto ↑ Basso	In carica.
	La ricarica si è arrestata.	

■: Acceso, ✨: Lampeggiante, □: Spento

Procedura dopo la ricarica

Quando il gruppo batteria è completamente carico, la ricarica si arresta automaticamente e l'indicatore del livello di carica sul gruppo batteria si spegne.

1. Rimuovere il connettore di carica dal connettore batteria.
Quando si rimuove il connettore di carica, afferrare il connettore di carica ed estrarlo. Non tirare dal cavo di carica.
2. Scollegare la spina CA dalla presa elettrica.
3. Rimettere il connettore di carica e la spina CA nei rispettivi supporti.

Procedura per arrestare la ricarica

È inoltre possibile interrompere la ricarica e rimuovere il gruppo batteria prima che sia completamente carico.

1. Rimuovere il connettore di carica dal connettore batteria.
Quando si rimuove il connettore di carica, afferrare il connettore di carica ed estrarlo. Non tirare dal cavo di carica.
2. Scollegare la spina CA dalla presa elettrica.
3. Rimettere il connettore di carica e la spina CA nei rispettivi supporti.

TRASPORTO

Prima di trasportare il caricabatteria, rimuovere il gruppo batteria dal caricabatteria.

PULIZIA

- Prima della pulizia, scollegare sempre la spina CA dalla presa elettrica.
- Utilizzare un panno morbido e asciutto.

CONSERVAZIONE

Prima di riporre il caricabatteria, rimuovere il gruppo batteria dal caricabatteria e scollegare la spina CA dalla presa elettrica.

RISOLUZIONE DEI PROBLEMI

Controllare i seguenti punti in caso di malfunzionamento. Se un problema non viene risolto o i sintomi non migliorano, consultare un concessionario di manutenzione autorizzato Honda.

La ricarica non si avvia

Causa	Soluzione
La spina CA non è collegata a una presa elettrica.	Collegare correttamente la spina CA a una presa elettrica.
Il connettore di carica non è collegato al connettore batteria.	Collegare il connettore di carica al connettore batteria correttamente.

La carica si arresta a metà strada

Causa	Soluzione
Il gruppo batteria non viene raffreddato correttamente, quindi la carica viene interrotta dalla funzione di protezione dalle alte temperature.	Posizionare il gruppo batteria in modo che non ci siano spazi tra la porta di aspirazione del caricabatteria e la porta di scarico del gruppo batteria.

L'indicatore ERROR (ERRORE) è acceso

Causa	Soluzione
La funzione di protezione è stata attivata.	Contattare un concessionario autorizzato Honda.

SPECIFICHE

Modello	CV7285Z				
Tipo	AM	EM	SWM	BM	JM
Codice descrittivo	UAAC				
Lunghezza	272 mm				
Larghezza	352 mm				
Altezza	270 mm				
Massa	11,2 kg				
Tensione di ingresso	Da 100 V a 240 V CA				
Frequenza di ingresso	50/60 Hz				
Tensione di uscita	CC 82,8 V				
Corrente di uscita	8,5 A				
Batterie che possono essere caricate	DP72104Z				
Intervallo di temperatura di carica	Da 5 a 30 °C				

SMALTIMENTO

Per proteggere l'ambiente, non smaltire questo prodotto utilizzando la normale raccolta dei rifiuti. Osservare le leggi e i regolamenti locali o rivolgersi al concessionario Honda autorizzato per lo smaltimento.



Non smaltire l'apparecchiatura elettrica insieme ai rifiuti domestici. Se gli apparecchi elettrici vengono smaltiti nelle discariche, le sostanze possono perdere, reagire e penetrare nella catena alimentare, danneggiando la salute e il benessere. Per ulteriori informazioni sullo smaltimento di questo prodotto, contattare il concessionario o il servizio di raccolta dei rifiuti domestici più vicino.

INFORMAZIONI DI RIFERIMENTO

Per gli Stati Uniti:

Dichiarazione di conformità FCC

Questo dispositivo è conforme alla parte 15 delle norme FCC. Il funzionamento è soggetto alle seguenti due condizioni: (1) questo dispositivo non deve causare interferenze dannose e (2) questo dispositivo deve accettare qualsiasi interferenza ricevuta, incluse le interferenze che potrebbero causare un funzionamento indesiderato.

AVVISO FCC

Cambiamenti o modifiche non espressamente approvati dalla parte responsabile della conformità potrebbero annullare l'autorità dell'utente a utilizzare l'apparecchiatura.

American Honda Motor Co., Inc.
Power Equipment Division
Customer Relations
4900 Marconi Dr.
Alpharetta, GA 30005-8847
(770) 497-6400

Nota: questo apparecchio è stato testato ed è risultato conforme ai limiti per i dispositivi digitali di Classe B, ai sensi della parte 15 delle norme FCC. Questi limiti sono progettati per fornire una protezione ragionevole contro interferenze dannose in un'installazione residenziale. Questa apparecchiatura genera, utilizza e può irradiare energia in radiofrequenza e, se non installata e utilizzata in conformità con le istruzioni, potrebbe causare interferenze dannose alle comunicazioni radio. Tuttavia, non vi è alcuna garanzia che non si verifichino interferenze in una particolare installazione. Se questa apparecchiatura causa interferenze dannose alla ricezione radio o televisiva, che possono essere determinate accendendo e spegnendo l'apparecchiatura, l'utente è incoraggiato a cercare di correggere l'interferenza adottando una o più delle seguenti misure:

- Riorientare o riposizionare l'antenna ricevente.
- Aumentare la distanza tra l'apparecchiatura e il ricevitore.
- Collegare l'apparecchiatura a una presa su un circuito diverso da quello cui è collegato il ricevitore.
- Consultare il rivenditore o un tecnico radio/TV esperto per assistenza.

はじめに

Hondaバッテリー充電器をお買い上げいただきありがとうございます。
ご使用の前に、本書をよくお読みください。

ご使用の前に、本書をよくお読みください。

製品に問題やお気づきのことがございましたらお買い上げの販売店にお申し付けください。

本書は仕様変更などにより内容が実際の製品と一部異なる場合があります。

本書は製品と一緒に大切に保管してください。製品を譲渡するときは、本書も一緒にお渡しください。

インターナショナルワランティポリシーをお読みいただき、その保証範囲と所有権の責任をすべてご理解いただくことをお勧めします。インターナショナルワランティポリシーは、Honda DCパワーユニットの取扱説明書に記載されています。

目次

はじめに	1
安全に関する表示について	1
バッテリー充電器の安全	1
安全に関する重要事項	1
安全ラベル	2
各部の名称	2
ご使用の前に	2
充電場所について	2
使用電源について	3
充電時間	3
充電にあたっての注意	3
充電のしかた	3
運搬	3
お手入れ	3
保管	3
故障のときは	4
主要諸元	4
廃棄	4

安全に関する表示について

本書では、作業者や他の人が傷害を負ったりする可能性のある事柄を下記の表示を使って記載し、その危険性を説明しています。

これらは安全上特に重要な項目です。必ずお読みいただき指示に従ってください。

▲ 危険

指示に従わないと、死亡または重大な傷害に至るもの

▲ 警告

指示に従わないと、死亡または重大な傷害に至る可能性があるもの

▲ 注意

指示に従わないと、傷害を受ける可能性があるもの

その他の表示

NOTICE

指示に従わないと、製品やその他の物が損傷する可能性があるもの

バッテリー充電器の安全

安全に関する重要事項

1. 取扱説明書を保管してください。
この取扱説明書には、バッテリー充電器CV7285Zの安全と操作に関する重要な説明が記載されています。
2. バッテリー充電器のご使用前に、バッテリー充電器、バッテリーパックおよびバッテリーパックを使用する製品のすべての説明と、注意事項の表示をお読みください。
3. **注意：**けがを負う危険を回避するため、DP72104Zタイプの充電式バッテリーのみ充電してください。ほかのタイプのバッテリーを充電すると、破裂してけがや損傷の原因となります。
4. このバッテリー充電器は、子どもや身体的、感覚的、精神的に制限のある方、経験や知識のない方が使用することを想定していません。このバッテリー充電器を子どもに遊ばせないでください。
5. リチウムイオンバッテリー、容量10 Ah、バッテリーセル80個のHondaバッテリーパックのみ充電してください。バッテリー電圧はバッテリー充電器のバッテリー充電電圧と一致する必要があります。充電式でないバッテリーパックを充電しないでください。火災や爆発の危険があります。
6. バッテリー充電器の異常に気づいた場合は、使用を中止してください。
 - 発煙、異臭や異常な発熱など
 - 水や金属部品がバッテリー充電器内部に入ったこのような状況で使用を続けると、火災や感電の原因となり、死亡や重大な傷害をまねくおそれがあります。このような異常を感じたときは、ACプラグを抜き、お買い上げの販売店にご相談ください。

7. バッテリー充電器を改造しないでください。
また、ご自身でバッテリー充電器の分解、修理をしないでください。改造したり、ご自身で分解、修理したりすると、火災や感電の原因となり、重大な傷害をまねくおそれがあります。
分解・修理は専門的な知識が必要ですので、お買い上げの販売店にご相談ください。
8. 電子医療機器を使用している方は、バッテリー充電器のご使用の前に、自身の医療機器がどのような影響を受ける可能性があるのかを確認する必要があります。充電中に発生する電磁波が電子医療機器の動作に影響を与え、死亡や重大な傷害をまねくおそれがあります。
埋め込み型心臓ペースメーカーや埋め込み型除細動器などの電子医療機器を使用している人は、Hondaバッテリーパックを充電する前に、充電の影響について医師または電子医療機器のメーカーに確認してください。
9. バッテリーパックから液漏れや異臭が発生した場合は、使用を中止し、お買い上げの販売店にご相談ください。
バッテリーパックは電解液として可燃性有機溶剤が含まれます。誤った取り扱い方法で使用すると発火の原因となり、重大な傷害をまねくおそれがあります。
バッテリーパックの取り扱い方法については、バッテリーパックの取扱説明書を参照してください。

これらの注意事項を保管してください。

バッテリー充電器使用時の禁止事項

次の状況ではバッテリー充電器を使用しないでください。

- バッテリー充電器が不安定になる場所
- 可燃性ガスや引火物があるような場所
- ヒーターのそばや直射日光などで高温になる場所および低温になる場所
- 水のかかり易い場所、多湿の場所
- 子どもやペットがいたずらできる場所

次のルールを守ってください。

- 落雷のおそれがある場合は充電しない。
- コンセントに緩みがある場合は充電しない。
- バッテリー充電器、ACケーブルおよびコンセントに損傷や変形がある場合は充電しない。
ACケーブルが損傷している場合は、お買い上げの販売店で交換してください。
- バッテリー充電器、ACケーブルおよびコンセントにほこり、汚れ、サビが付いたまま充電しない。
- 同じコンセントに複数の電源コードを差し込まない。

- ACケーブルを束ねた状態で充電しない。
- バッテリー充電器およびACケーブルを踏んだり重いものを置いたりしない。
- ACケーブルおよび充電ケーブルを強い力で引っ張ったり、強い力で繰り返し曲げたりしないでください。
- 濡れた手でバッテリー充電器およびACケーブルに触れない。
- バッテリー充電器およびACケーブルに水をかけたり、水没させたりしない。
– バッテリー充電器およびACケーブルが水没したときは、バッテリー充電器およびACケーブルに触れずに、お買い上げの販売店にご相談ください。
- 満充電後にACプラグをコンセントに差したままにしない。
- ACプラグを抜くときは、ケーブルを引っ張って抜かない。
- バッテリー充電器を落としたりぶつけたりするなどして、過度の衝撃を与えない。
- バッテリー充電器をHondaバッテリーパック以外の充電に使用しない。
また、複製品のバッテリーパックを使用しない。
複製品バッテリーパックを充電すると、保護機能不足などにより、バッテリーパックだけでなく、充電器に不具合が生じるおそれがあります。
- バッテリーパックの端子に金属で触れない。
誤った取り扱い方法で使用すると感電や発火などを起こす原因となり、死亡または重大な傷害をまねくおそれがあります。
取扱説明書に記載された方法・要領に従ってください。

安全ラベル

IIページの図1をご覧ください。

バッテリー充電器を安全に使用していただくために、本製品には安全ラベルが貼ってあります。安全ラベルと本書に記載されている安全上の注意をよくお読みください。

各部の名称

IIIページの図2をご覧ください。

ご使用の前に

充電場所について

充電は次の場所で行ってください。

- 屋内の平坦でバッテリー充電器の安定する場所
- 風通しのよく、湿気の少ない場所
- 充電温度は室温が最適です。充電時の温度範囲については、「主要諸元」をご覧ください。
– バッテリーパックの温度が5℃以下の場合は充電できません。

使用電源について

モデル	電源
北米向け	AC 120V
ヨーロッパ、スイス向け	AC 230V
イギリス向け	AC 240V
日本向け	AC 100V

充電時間

残量ゼロから満充電にかかる充電時間：約1.5時間

- 指定の機器で使用した直後のバッテリーパックを充電すると、充電の前にバッテリーパックの冷却が行われるため、充電時間が長くなります。
- 低温のバッテリーパックは充電容量が小さくなるため、充電時間が短くなります。この場合、バッテリーパックの使用時間も短くなります。

充電にあたっての注意

- 充電するときは、充電器を壁から50 mm以上離してください。
- ACプラグをコンセントに差し込むときは、必ず根元まで差し込んでください。
- 充電中はバッテリー充電器とACケーブルが温かくなりますが、異状ではありません。
- 停電時は充電が止まります。

充電のしかた







充電前の確認

- バッテリー充電器およびバッテリーパックの吸排気口に異物が詰まっていないこと。
- 充電ケーブル、ACケーブルおよび充電するバッテリーパックに破損がないこと。
- 充電コネクタおよびバッテリーコネクタに汚れや異物の混入がないこと。

充電開始手順

IVページの図3をご覧ください。

- バッテリー充電器を水平で安定した場所に置きます。
- ACプラグをコンセントに接続します。
バッテリー充電器のPOWERインジケータが点灯します。
- バッテリーパックをバッテリー充電器の中央の凹部に置きます。
バッテリーパックの位置がずれていると充電中にバッテリーパックが冷却されず、高温保護機能により充電が停止することがあります。
- 充電コネクタをバッテリーコネクタに接続します。
バッテリー充電器およびバッテリーパックのすべてのインジケータが約1秒間点灯します。
その後、バッテリー充電器のPOWERインジケータのみ点灯しつづけ、自動的に充電が開始されます。
充電状況にあわせてバッテリーパックの充電レベルインジケータが点灯および点滅します。

インジケータの表示	充電レベル	
	十分に充電されています。	
	高 ↑ 低	充電中です。
		
		
		
	充電が停止しています。	

■：点灯、：点滅、□：消灯

充電終了後の手順

バッテリーパックが満充電になると自動的に充電が終了し、バッテリーパックの充電レベルインジケータが消灯します。

- 充電コネクタをバッテリーコネクタから抜きます。充電コネクタを抜くときは、充電コネクタを握って抜いてください。充電ケーブルを引っばって抜かないでください。
- ACプラグをコンセントから抜きます。
- 充電コネクタ、ACプラグをそれぞれのホルダーに収納します。

充電中止手順

満充電になっていない状態で充電を中止し、バッテリーパックを取り外すこともできます。

- 充電コネクタをバッテリーコネクタから抜きます。充電コネクタを抜くときは、充電コネクタを握って抜いてください。充電ケーブルを引っばって抜かないでください。
- ACプラグをコンセントから抜きます。
- 充電コネクタ、ACプラグをそれぞれのホルダーに収納します。

運搬

意図しない作動を避けるため、バッテリー充電器からバッテリーパックを取り外してください。

お手入れ

- 清掃は必ずACプラグをコンセントから抜いた状態で行ってください。
- 乾いたやわらかい布を使用してください。

保管

保管するときは、バッテリー充電器からバッテリーパックを取り外し、ACプラグをコンセントから抜いてください。

故障のときは

故障のときは次の点を確認してください。
問題が解決しない場合や症状が改善しない場合は、お買い上げ販売店にご相談ください。

充電が開始されない

考えられる原因	解決方法
ACプラグがコンセントに接続されていない。	ACプラグをコンセントに正しく接続してください。
充電コネクタがバッテリーコネクタに接続されていない。	充電ケーブルをバッテリーコネクタに正しく接続してください。

充電が途中で停止する

考えられる原因	解決方法
バッテリーパックが正しく冷却されず、高温保護機能により停止している。	バッテリーパックの排気口とバッテリー充電器の吸気口の間に隙間ができないようにバッテリーパックを置いてください。

ERRORインジケータが点灯している

考えられる原因	解決方法
保護機能が働いている。	お買い上げ販売店にご相談ください。

主要諸元

呼称	CV7285Z				
タイプ	AM	EM	SWM	BM	JM
型式	UAAC				
全長	272 mm				
全幅	352 mm				
全高	270 mm				
質量	11.2 kg				
入力電圧	AC 100 V ~ 240 V				
入力周波数	50/60 Hz				
出力電圧	DC 82.8 V				
出力電流	8.5 A				
充電できるバッテリー	DP72104Z				
充電温度範囲	5~30 °C				

廃棄

バッテリー充電器を家庭ごみとして廃棄しないでください。

バッテリー充電器を廃棄する際は、お住まいの地方自治体の廃棄処分方法に従ってください。

MEMO / MEMO / NOTIZ / MEMO / MEMO / PROMEMORIA / メモ

HONDA